

# User Manual

## TS-SG3

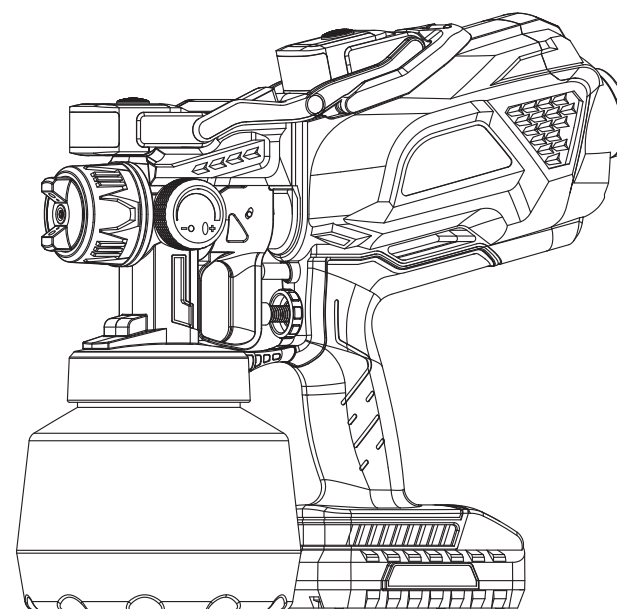

MADE IN CHINA



**EC REP**

SCHEUFER Technologies GmbH  
Address: Hertleinstrasse 37, 91052, Erlangen, Germany  
E-mail: Mark.Zhang@scheufer.com

**UK REP**

VISHTEC UK Co.,Ltd  
Address: Unit G25 Waterfront Studios, 1DockRoad, London, E16 1AH  
E-mail: Vincent.feng@vish-tec.com

## Leading new generation tool

b) Como se muestra en la figura, gire para configurar la aguja

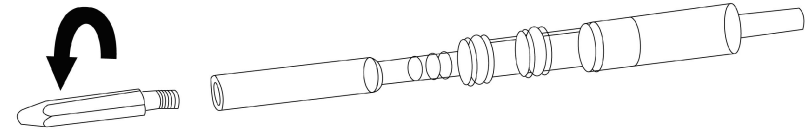

### VII Solución de Problemas:

| Problema                                 | Causa  | Solución  |
|--|--|---|
| A. poco o ningún flujo de material       | <ol style="list-style-type: none"> <li>1. boquilla obstruida</li> <li>2. tubo de succión obstruido</li> <li>3. ajuste del volumen del material gire demasiado hacia la derecha</li> <li>4. tubo de succión suelto</li> <li>5. material es demasiado grueso</li> <li>6. pintura inconsistente</li> <li>7. contenedor está suelto</li> </ol> | <ol style="list-style-type: none"> <li>1. limpie</li> <li>2. limpie</li> <li>3. gira a la izquierda</li> <li>4. inserte</li> <li>5. compruebe la viscosidad</li> <li>6. cuele la pintura</li> <li>7. apriete el recipiente</li> </ol> |
| B. material con fugas                    | <ol style="list-style-type: none"> <li>1. boquilla suelta</li> <li>2. boquilla gastada</li> <li>3. junta de la boquilla gastada</li> <li>4. acumulación de material en el dial del patrón de pulverización y en la boquilla</li> </ol>   | <ol style="list-style-type: none"> <li>1. apriete</li> <li>2. reemplace</li> <li>3. reemplace</li> <li>4. limpie</li> </ol>   |
| C. la atomización es demasiado gruesa    | <ol style="list-style-type: none"> <li>1. viscosidad del material demasiado alta</li> <li>2. volumen de material demasiado grande</li> <li>3. boquilla obstruida</li> <li>4. acumulación de presión insuficiente en el recipiente</li> </ol>   | <ol style="list-style-type: none"> <li>1. adelgace</li> <li>2. gira a la derecha</li> <li>3. limpie</li> <li>4. apriete el recipiente</li> </ol>  |
| D. chorro de pulverización pulsa         | <ol style="list-style-type: none"> <li>1. materiale nel contenitore in esaurimento.</li> <li>2. materiale è troppo spesso</li> </ol>   | <ol style="list-style-type: none"> <li>1. rellene</li> <li>2. compruebe la viscosidad</li> </ol>  |
| E. el patrón corre o se hunde            | <ol style="list-style-type: none"> <li>1. aplicación de demasiado material</li> </ol>  | <ol style="list-style-type: none"> <li>1. ajuste el flujo de material o aumente el movimiento de la pistola de pulverización</li> </ol>   |
| F. demasiada pulverización               | <ol style="list-style-type: none"> <li>1. pistola demasiado lejos del objeto de pulverización</li> <li>2. se aplicó demasiado material</li> </ol>  | <ol style="list-style-type: none"> <li>1. reduzca la distancia</li> <li>2. gire el ajuste de volumen de material a la derecha</li> </ol>  |
| G. el patrón es muy ligero y con manchas | <ol style="list-style-type: none"> <li>1. movimiento de la pistola de pulverización demasiado rápido</li> </ol>  | <ol style="list-style-type: none"> <li>1. ajuste el flujo de material o disminuya el movimiento de la pistola de pulverización</li> </ol>   |
| H. gran nube de pintura                  | <ol style="list-style-type: none"> <li>1. pistola demasiado cerca de la superficie</li> </ol>  | <ol style="list-style-type: none"> <li>1. aleje la pistola de la superficie y reduzca el flujo de pintura</li> </ol>  |

### VIII ¡Advertencia!

1. Mantenga el lugar de trabajo limpio y ordenado, nunca use la herramienta en áreas peligrosas que contengan líquidos, gases o polvos inflamables.
2. Utilice únicamente pinturas, solventes u otros materiales con un punto de inflamación de 73 ° F (22C) o más.
3. Nunca apunte la pistola rociadora a otra persona o animal. En caso de lesión, busque atención médica inmediata.
4. Lea siempre las instrucciones de dilución del fabricante de la pintura antes de usarla.
5. Debe limpiar la pistola rociadora a fondo después de cada uso.
6. No tire del cable de alimentación para mover esta herramienta.

## HORIZONTAL

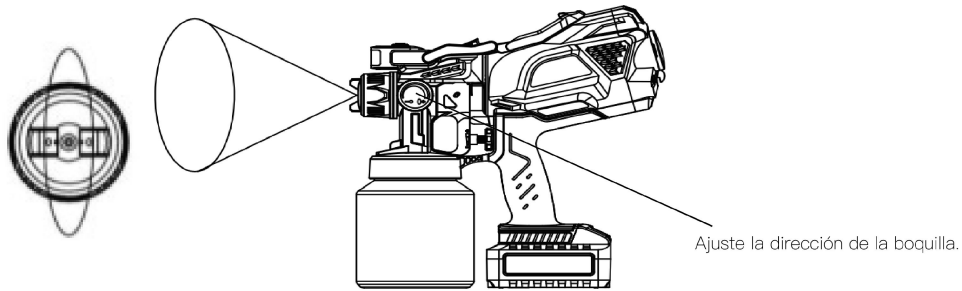

12) Apriete el gatillo, la pintura saldrá por la boquilla.

### V Cómo rociar correctamente:

INCLUSO ABRIGO EN TODO

Correcto:

Mantenga la carrera suave y uniforme.

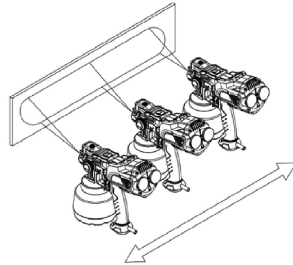

Incorrecto:

No flexione la muñeca mientras pulveriza.

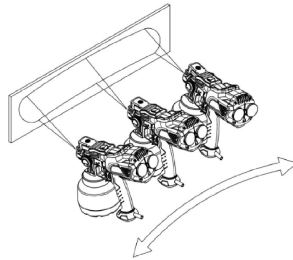

### VI Reemplazo de boquilla y aguja:

En caso de desmontar la boquilla, primero apriete el gatillo, luego presione y retire la boquilla.

a) Como se muestra en la figura, gire para quitar la aguja

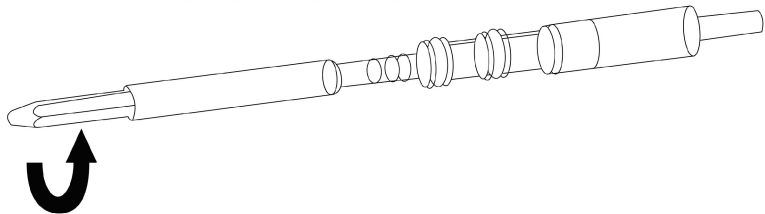

## Contents

|              |       |
|--------------|-------|
| English..... | 01-08 |
| French.....  | 09-16 |
| German.....  | 17-24 |
| Italian..... | 25-32 |
| Spanish..... | 33-40 |

## INSTRUCTIONS FOR HVLP ELECTRIC SPRAY GUN(TS-SG3)

Before using the gun, read this manual thoroughly.

Any improper use can cause damage or a serious hurt, even lead to death.

### II Product Specifications:

|                                   |                                   |
|-----------------------------------|-----------------------------------|
| Model: TS-SG3                     |                                   |
| Voltage: 18V                      |                                   |
| Battery: 2000mAh                  | Container Volume: 1200mL          |
| Charger: 21.5V 1.5A               | Max. Viscosity: 60 DIN-Secs       |
| Nozzle Size: 1.0mm\1.8mm\2.5mm    | Rated Speed: 32000RPM             |
| LED Product Parameter             |                                   |
| LED Electric Current: 200mA       |                                   |
| LED Power: 4W                     | LED Lumen: 180-220LM              |
| LED Color Temperature: 7000-7500K | Ra-color Rendering Index: 70-75Ra |

### III Function:

Suitable for painting furniture, fences, doors, windows, walls, ceiling, and for car repairing, high altitude operation and so on.

### IV How to use:

Before use the electric spray gun, material preparation is the first stage.

Please refer to the thinning chart and picture.



| Material                  | Run out Time (Sec)   |
|---------------------------|----------------------|
| 1) Oil enamel             | 25-60                |
| 2) Oil based primer       | 30-60                |
| 3) Oil stain              | No thinning required |
| 4) Clear sealer           | No thinning required |
| 5) Polyurethane           | No thinning required |
| 6) Vamish                 | 20-60                |
| 7) Lacquer sanding sealer | 25-35                |
| 8) Lacquer                | 25-35                |
| 9) Automotive finishes    | 20-40                |
| 10) Latex                 | 45-90                |

11) Ajuste de la longitud del rociado: Gire esta perilla para ajustar la forma redonda de vertical a horizontal.

Ajuste la longitud requerida de acuerdo con el entorno de pulverización, reduzca el desperdicio y ahorre material.

a) La rotación en sentido antihorario acorta la longitud, y cuando gira a la posición de parada, se rocía con el círculo más grande.

b) Ajuste el tornillo a la derecha para aumentar el volumen y el grosor de la pintura.

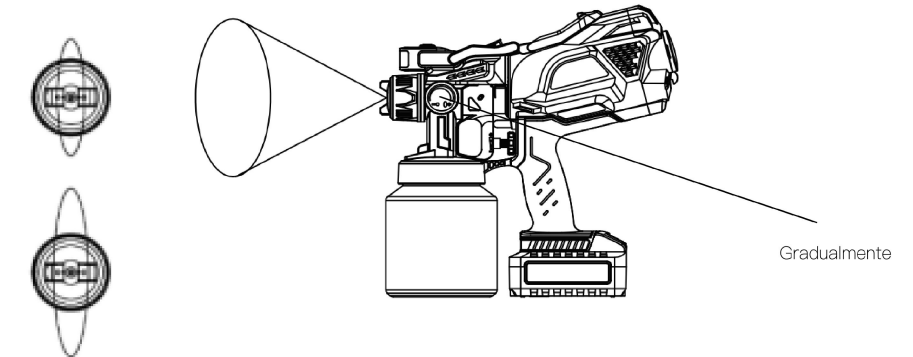
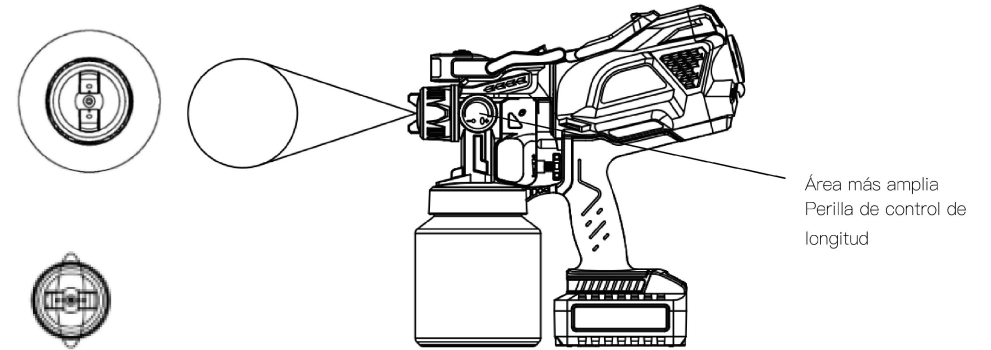

11) Ajuste de los patrones de pulverización

a) Los patrones de pulverización de la pistola se pueden cambiar de un patrón de abanico ovalado horizontal a uno redondo

b) Patrón detallado a un patrón de abanico vertical ajustando la boquilla.

### VERTICALE

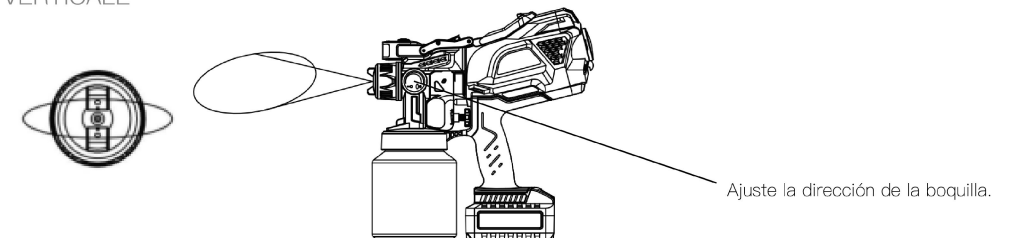

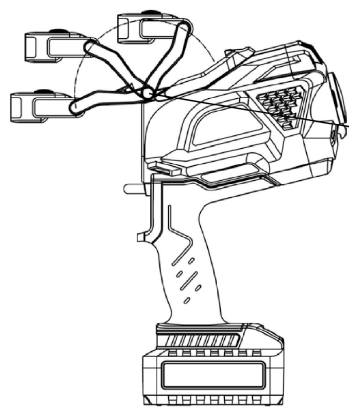

Úselo como luz de trabajo

9) Gancho y lugar de transporte

- a) Se puede colgar una correa para el hombro en el gancho y usarla en el hombro.
- b) El lugar de mano se usa para un acceso más conveniente a la pistola de pulverización

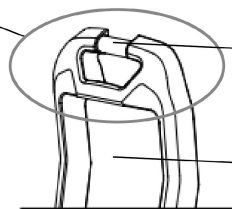
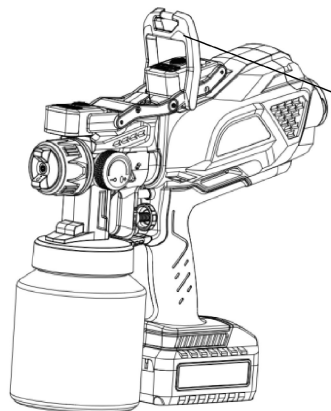

Lugar del gancho

Lugar portátil

10) Caja de accesorios

- a) primero coloque la aguja en el orificio del medio y fijela
- b) Coloque la boquilla en el centro exterior
- c) Coloque la llave en el espacio en el medio

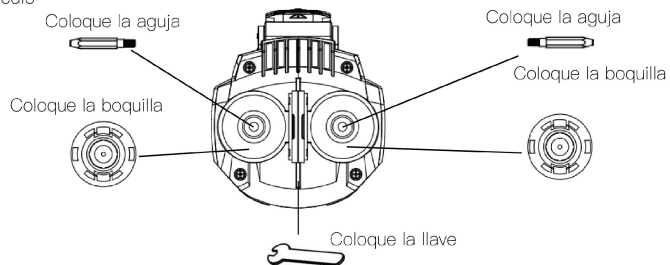

1) Unscrew the paint container from the spray gun.



2) Adjust the suction tube.

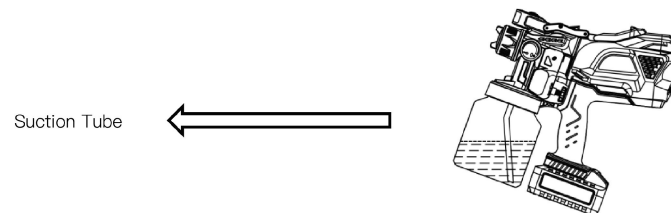

Suction Tube

a) If spray in an upward direction, the angled end of the suction tube should be pointing toward the rear of the gun.

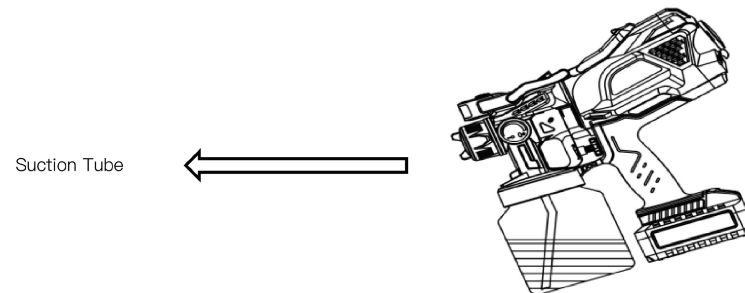

Suction Tube

b) If spray in a downward direction, the angled end of the suction tube should be pointing towards the front of the gun.

3) Pour material into container, make sure not to exceed 1200ml.

4) Remove the motor

- a) Hold the gun with your hand and press the latch in the direction of the arrow.
- b) At the same time hold the motor handle with your hand and rotate it counterclockwise 90°.
- c) Pull out to remove the motor from the spray gun.



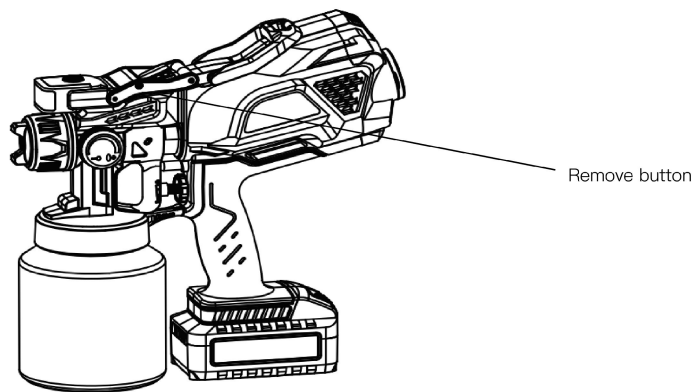

5) Connect gun body with motor

- a) Hold the gun with your hand to align the slot on the gun with the slot on the motor and insert it (as shown in the figure).
- b) Hold the motor handle with your hand, rotate the right hand clockwise 90°.
- c) When the gun and host are parallel, it is locked.

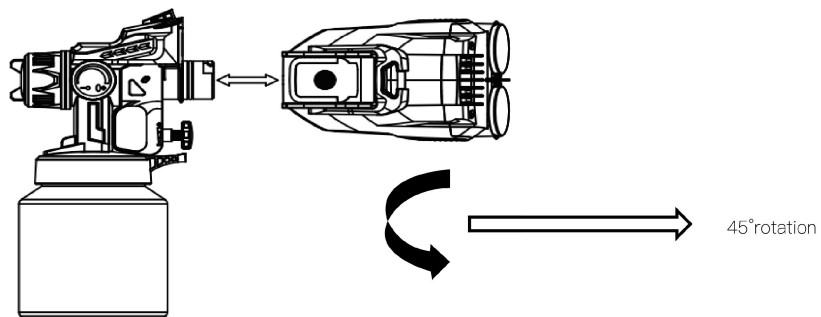

6) Adjust the needle adjusting screw to meet your requirement.

- a) Adjust the screw to left to decrease paint volume, lower paint thickness
- b) Adjust the screw to right to increase paint volume, increase paint thickness

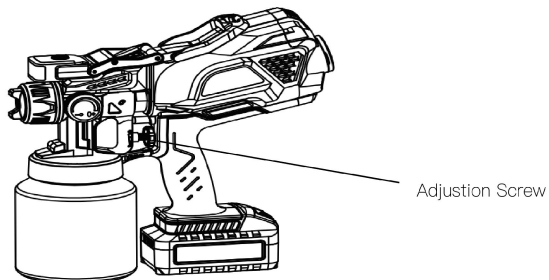

7) Retire la batería.

- a) Sostenga la pistola rociadora con la mano y presione y mantenga presionado el botón de la batería (como se muestra en la figura).
- b) Saque la batería

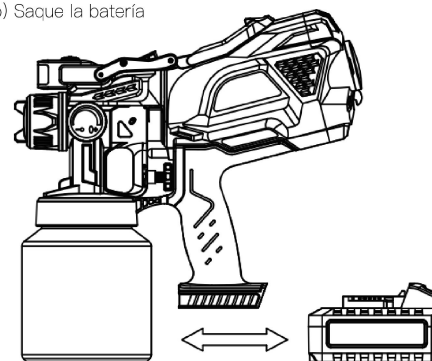

8) Ajuste de la longitud de pulverización: Gire esta perilla para ajustar el círculo de vertical a horizontal.

Ajuste la longitud requerida de acuerdo con el entorno de pulverización para reducir el desperdicio y ahorrar materiales.

- a) Gire en sentido antihorario para acortar la longitud. Cuando la rotación alcanza la posición de parada, el círculo más grande será expulsado.

8) Cómo utilizar las luces LED

- a) Ajuste la posición de la luz LED (como se muestra en la figura).
- b) Después del desmontaje, se puede utilizar como luz de trabajo.

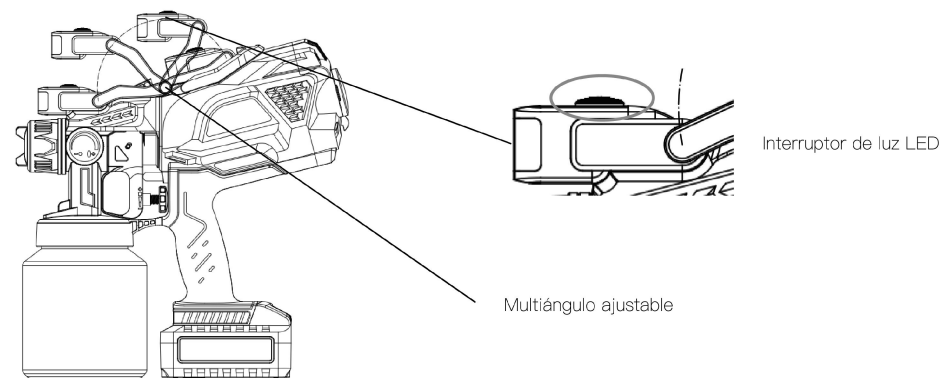

- b) Cuando no esté en uso, se puede desmontar y utilizar como luz de trabajo.

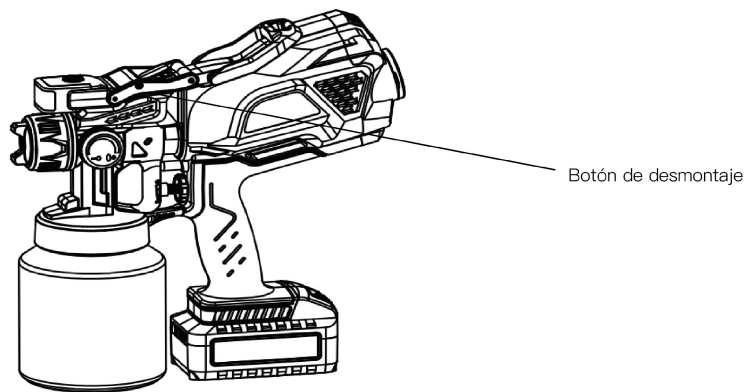

5) Conecte el cuerpo de la pistola con el motor

- a) Sostenga la pistola con la mano para alinear la ranura de la pistola con la ranura del motor e insértela (como se muestra en la figura).
- b) Sostenga la manija del motor con la mano, gire la mano derecha 90 ° en el sentido de las agujas del reloj.
- c) Cuando la pistola y la unidad principal están paralelas, está bloqueada.

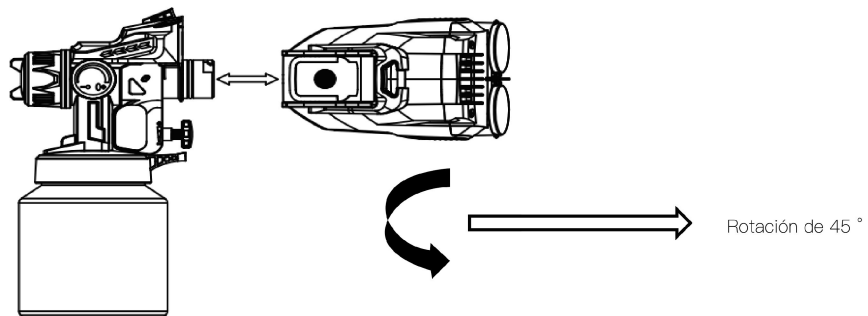

6) Ajuste el tornillo de ajuste de la aguja para satisfacer sus necesidades.

- a) Ajuste el tornillo a la izquierda para disminuir el volumen de pintura, disminuir el espesor de pintura
- b) Ajuste el tornillo a la derecha para aumentar el volumen de pintura, aumentar el grosor de la pintura

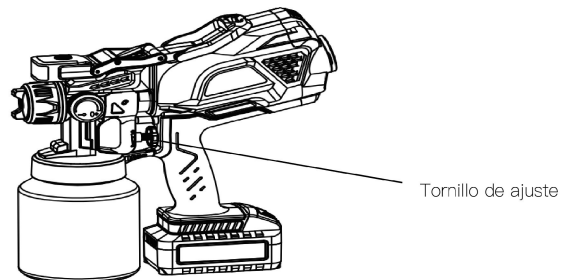

7) Remove the battery pack

- a) Hold the spray gun with your hand and press and hold the button on the battery (as shown in the figure).
- b) Pull out the battery

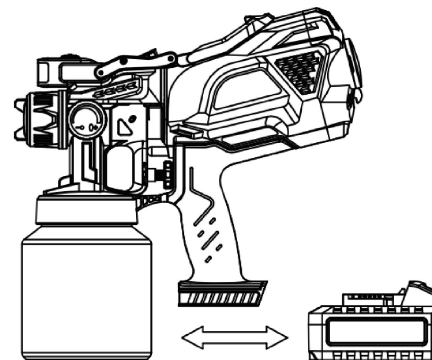

8) Spraying length adjustment: Turn this knob to adjust the circle from vertical to horizontal.

Adjust the required length according to the spraying environment to reduce waste and save materials.

- a) Turn counterclockwise to shorten the length. When the rotation reaches the stop position, the largest circle will be ejected.

9) How to use LED lights

- a) Adjust the position of the LED light (as shown in the figure).
- b) After disassembly, it can be used as a work light

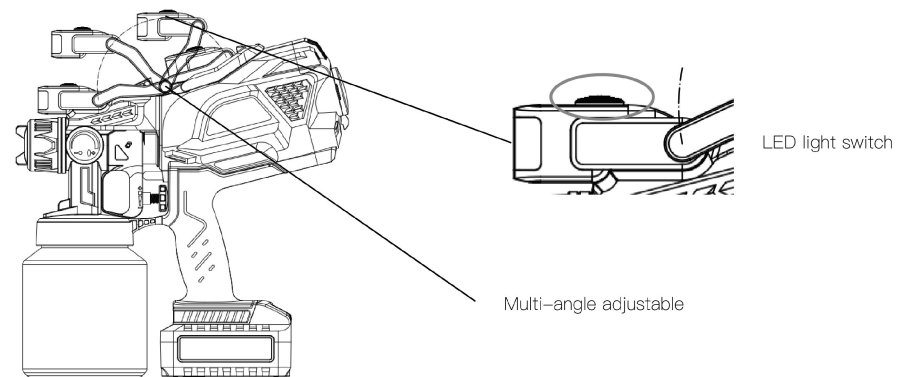

- b) When not in use, it can be detached and used as a work light

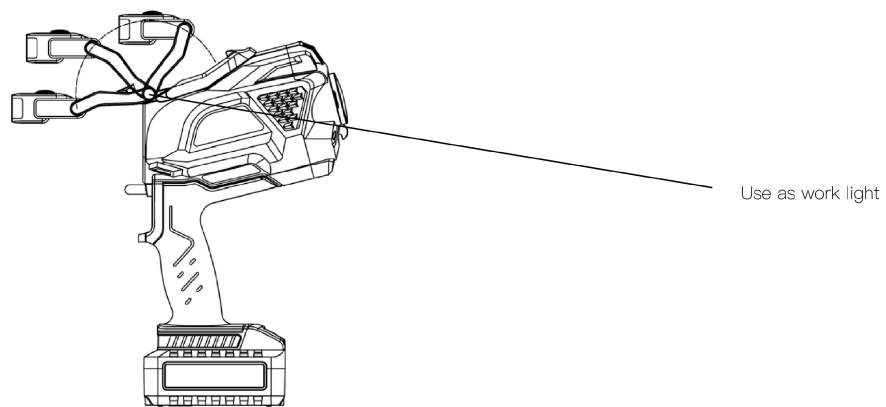

Use as work light

9) Hook and carrying place

- a) A shoulder strap can be hung on the hook and used on the shoulder
- b) The hand-held place is used for more convenient access to the spray gun

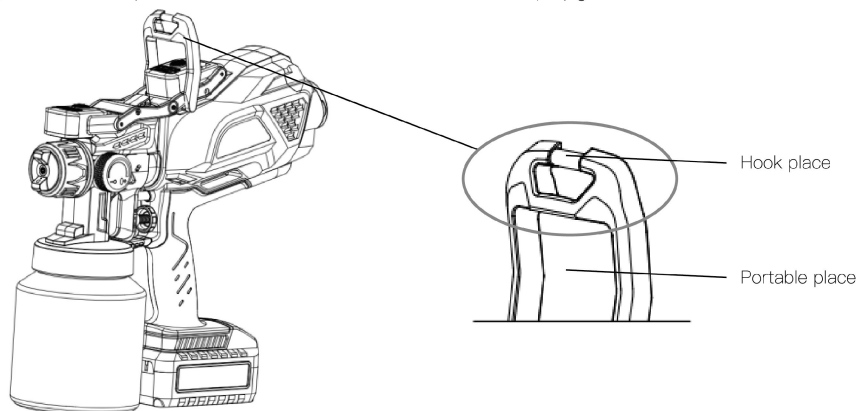

Hook place

Portable place

10) Accessory box

- a) First put the needle into the middle hole and fix it
- b) Put the nozzle in the outer center
- c) Put the wrench in the gap in the middle

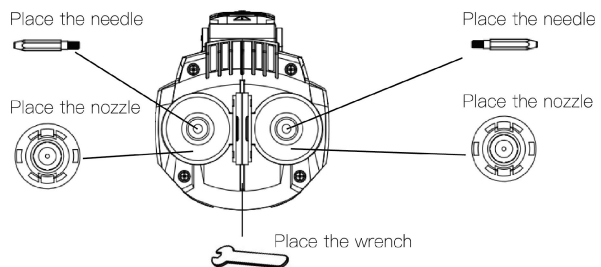

Place the needle

Place the needle

Place the nozzle

Place the nozzle

Place the wrench

1) Unscrew the paint container from the spray gun.



2) Ajuste el tubo de succión.

Tubo de succión

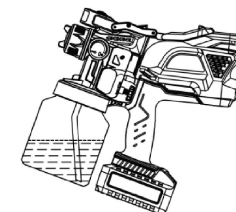
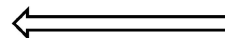

- a) En caso de que se pulverice hacia arriba, el extremo en ángulo del tubo de succión debe apuntar hacia la parte trasera de la pistola.

Tubo de succión

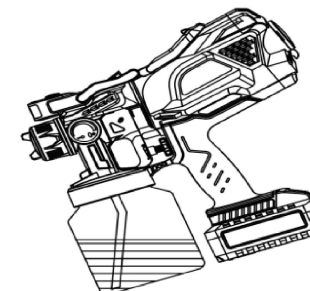
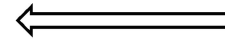

- b) En caso de que se pulverice hacia abajo, el extremo en ángulo del tubo de succión debe apuntar hacia la parte delantera de la pistola.

3) Vierta el material en el recipiente, asegúrese de no exceder los 1200 ml.

4) Desmontaje del motor

- a) Sostenga la pistola con la mano y presione el pestillo en la dirección de la flecha.
- b) Al mismo tiempo, sujete el mango del motor con la mano y gírelo 90 ° en sentido antihorario.
- c) Tire hacia afuera para quitar el motor de la pistola de pulverización.





## INSTRUCCIONES PARA LA PISTOLA PULVERIZADORA ELÉCTRICA HVLP (TS-SG3)

Antes de usar la pistola, lea este manual detenidamente.

Cualquier uso inadecuado puede provocar daños o lesiones graves, incluso la muerte.

### II Parámetros técnicos:

|   |   |
|---|---|
| Model: TS-SG3                                   |   |
| Voltaje: 18 V                                   |   |
| Batería: 2000 mAh                               | Volumen Del Contenedor: 1200 ml             |
| Cargador: 21,5 V 1,5 A                          | Viscosidad Máxima: 60 segundos DIN          |
| Tamaño De La Boquilla: 1.0 mm \ 1.8 mm \ 2.5 mm | Velocidad Nominal: 32000 RPM                |
| <b>Parámetro De Producto LED</b>                |   |
| Corriente Eléctrica LED: 200 mA                 |   |
| Energía LED: 4W                                 | Lumen Del LED: 180-220LM                    |
| Temperatura De Color Del LED: 7000-7500K        | Índice De Reproducción De Color Ra: 70-75Ra |

### III Función:

Adecuado para pintar muebles, cercas, puertas, ventanas, paredes, techos y para la reparación de automóviles, operaciones a gran altitud, etc.

### IV Método de uso:

Antes de utilizar la pistola pulverizadora eléctrica, la preparación del material es la primera etapa.

Consulte la tabla de adelgazamiento y la imagen.



| Material                  | Run out Time (Sec)   |
|---------------------------|----------------------|
| 1) Oil enamel             | 25-60                |
| 2) Oil based primer       | 30-60                |
| 3) Oil stain              | No thinning required |
| 4) Clear sealer           | No thinning required |
| 5) Polyurethane           | No thinning required |
| 6) Vamish                 | 20-60                |
| 7) Lacquer sanding sealer | 25-35                |
| 8) Lacquer                | 25-35                |
| 9) Automotive finishes    | 20-40                |
| 10) Latex                 | 45-90                |

11) Spray length adjustment: Turn this knob to adjust the round shape from vertical to horizontal. Adjust the required length according to the spraying environment, reduce waste and save material.

a) The counterclockwise rotation shortens the length, and when it rotates to the stop position, it is sprayed with the largest circle.

b) Adjust the screw to right to increase paint volume and paint thickness.

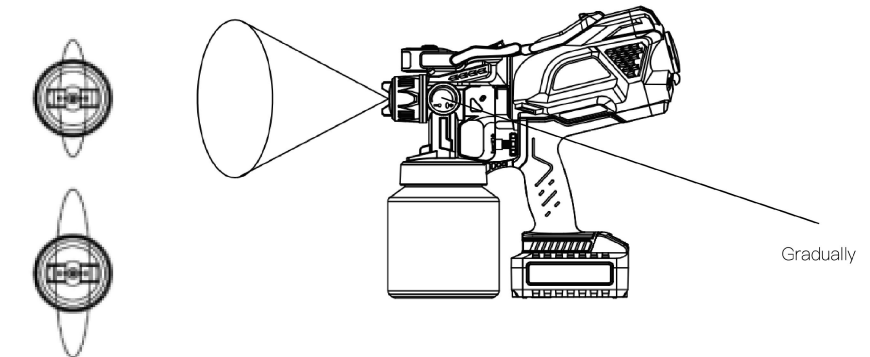
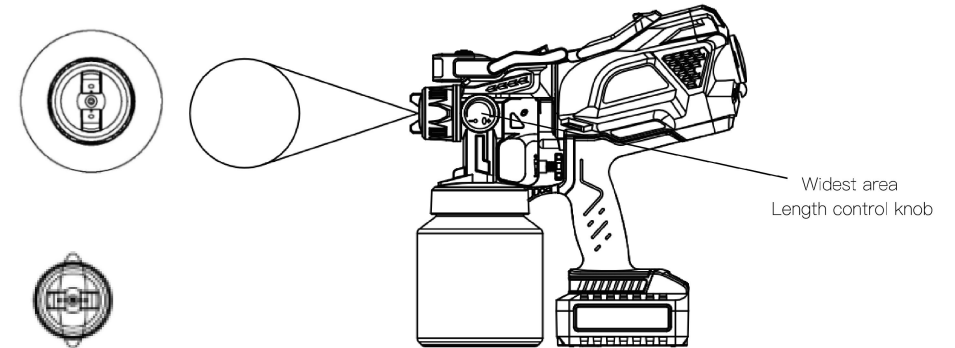

11) Adjusting spray patterns

a) The gun spray patterns can be changed from a horizontal oval fan pattern to a round  
b) Detailed pattern to a vertical fan pattern by adjusting the nozzle.

### VERTICAL

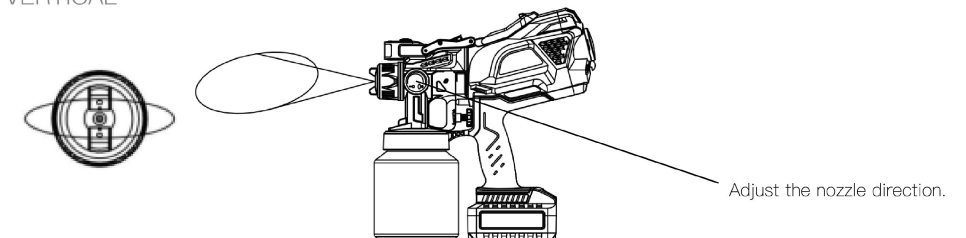

HORIZONTAL

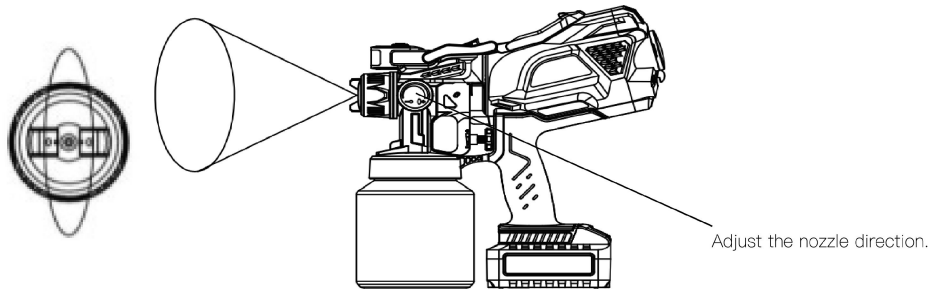

12) Pull trigger, the paint will spray from the nozzle.

V How To Spray Properly:  
EVEN COAT THROUGHOUT

Correct:  
Keep stroke smooth and at even speed.

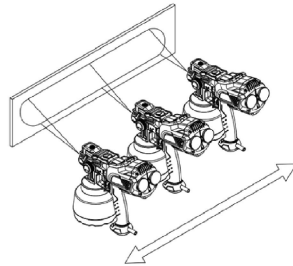

Incorrect:  
Do not flex wrist while spraying.

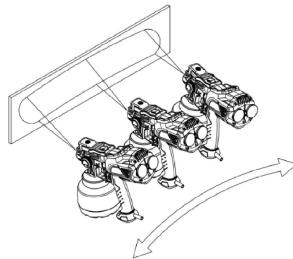

VI Replace nozzle and Needle:

When disassembling the nozzle, please pull the trigger first, then press and remove the nozzle.

a) As shown in the figure, rotate to remove the needle

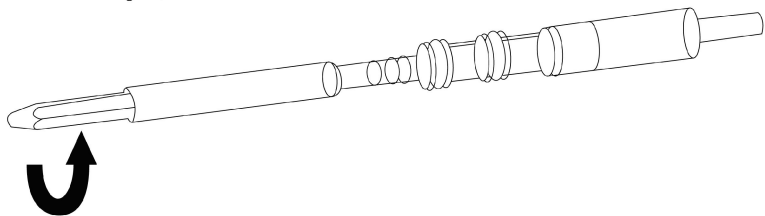

b) Come mostrato in figura, ruotare per impostare l'ago

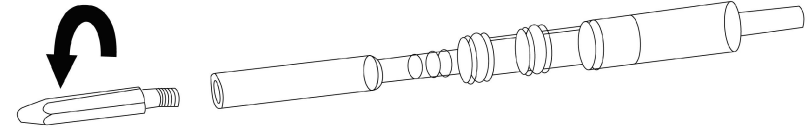

VII Risoluzione dei Problemi:

| Problema                                 | Causa  | Soluzione   |
|--|--|---|
| A. flusso di materiale scarso o nullo    | <ol style="list-style-type: none"> <li>1. ugello intasato</li> <li>2. tubo di aspirazione intasato</li> <li>3. l'impostazione del volume del materiale gira troppo a destra</li> <li>4. tubo di aspirazione allentato</li> <li>5. il materiale è troppo spesso</li> <li>6. vernice inconsistente</li> <li>7. il contenitore è allentato</li> </ol> | <ol style="list-style-type: none"> <li>1. pulire</li> <li>2. pulire</li> <li>3. girare a sinistra</li> <li>4. inserire</li> <li>5. controllare la viscosità</li> <li>6. sforsare la vernice</li> <li>7. stringere il contenitore</li> </ol> |
| B. perdita di materiale                  | <ol style="list-style-type: none"> <li>1. ugello allentato</li> <li>2. ugello usurato</li> <li>3. guarnizione dell'ugello usurata</li> <li>4. accumulo di materiale sul quadrante del getto e sull'ugello</li> </ol>   | <ol style="list-style-type: none"> <li>1. stringere</li> <li>2. sostituire</li> <li>3. sostituire</li> <li>4. pulire</li> </ol>   |
| C. l'atomizzazione è troppo grossolana   | <ol style="list-style-type: none"> <li>1. viscosità del materiale troppo alta</li> <li>2. volume del materiale troppo grande</li> <li>3. ugello intasato</li> <li>4. troppo poco accumulo di pressione nel contenitore</li> </ol>  | <ol style="list-style-type: none"> <li>1. diluire</li> <li>2. girare a destra</li> <li>3. pulire</li> <li>4. stringere il contenitore</li> </ol>  |
| D. il getto dello spruzzo pulsa          | <ol style="list-style-type: none"> <li>1. materiale nel contenitore in esaurimento.</li> <li>2. materiale è troppo spesso</li> </ol>   | <ol style="list-style-type: none"> <li>1. riempire</li> <li>2. controllare la viscosità</li> </ol>  |
| E. il modello corre o si abbassa         | <ol style="list-style-type: none"> <li>1. applicazione di troppo materiale</li> </ol>  | <ol style="list-style-type: none"> <li>1. regolare il flusso del materiale o aumentare il movimento della pistola a spruzzo</li> </ol>  |
| F. troppa spruzzatura                    | <ol style="list-style-type: none"> <li>1. pistola troppo lontana dall'oggetto da spruzzare</li> <li>2. troppo materiale applicato</li> </ol>   | <ol style="list-style-type: none"> <li>1. ridurre la distanza</li> <li>2. ruotare l'impostazione del volume del materiale a destra</li> </ol>   |
| G. il motivo è molto leggero e macchiato | <ol style="list-style-type: none"> <li>1. spostamento della pistola a spruzzo troppo veloce</li> </ol>   | <ol style="list-style-type: none"> <li>1. regolare il flusso del materiale o diminuire il movimento della pistola a spruzzo</li> </ol>  |
| H. grande nuvola di vernice              | <ol style="list-style-type: none"> <li>1. pistola troppo vicina alla superficie</li> </ol>   | <ol style="list-style-type: none"> <li>1. allontanare la pistola dalla superficie e ridurre il flusso di vernice</li> </ol>   |

VIII Avvertimento!

1. Mantenere il posto di lavoro pulito e ordinato, non utilizzare mai lo strumento in aree pericolose che contengono liquidi, gas o polveri infiammabili.
2. Utilizzare solo vernici, solventi o altri materiali con un punto di infiammabilità di 73 °F (22C) o superiore.
3. Non puntare mai la pistola a spruzzo verso altre persone o animali. In caso di infortunio, consultare immediatamente un medico.
4. Leggere sempre le istruzioni di diluizione del produttore della vernice prima dell'uso.
5. È necessario pulire accuratamente la pistola a spruzzo dopo ogni utilizzo.
6. Non tirare il cavo di alimentazione per spostare questo strumento.

ORIZZONTALE

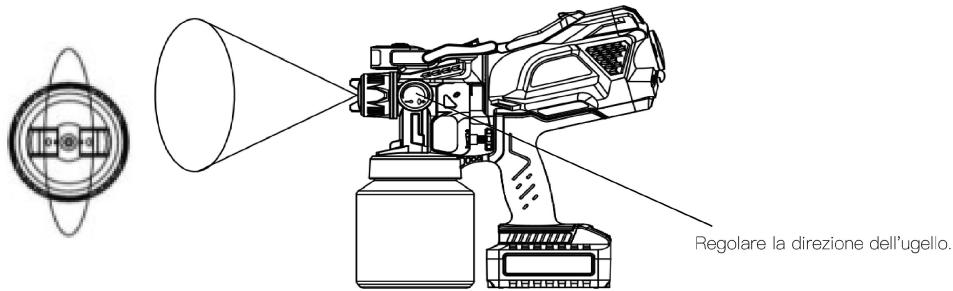

12) Tirare il grilletto, la vernice spruzzerà dall'ugello.

V Come spruzzare correttamente:  
ANCHE CAPPOTTO IN TUTTO

Corretto:  
Mantenere la corsa fluida e a velocità uniforme.

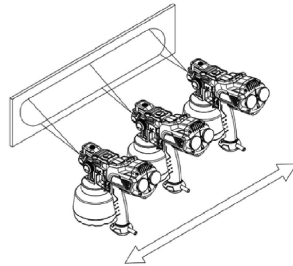

Errato:  
Non flettere il polso durante la spruzzatura.

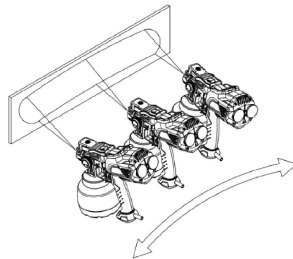

VI Sostituzione dell'ugello e dell'ago:

In caso di smontaggio dell'ugello, premere prima il grilletto, quindi premere e rimuovere l'ugello.

a) Come mostrato in figura, ruotare per rimuovere l'ago

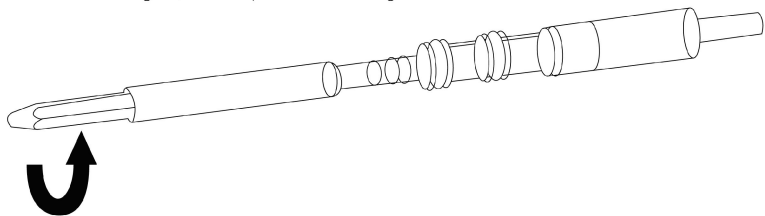

b) As shown in the figure, rotate to set up the needle

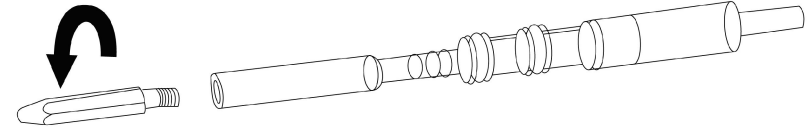

VII Troubleshooting:  
Problem Cause Solution

| Problem                               | Cause   | Solution  |
|---------------------------------------|---|---|
| A. little or no material flow         | 1. nozzle clogged<br>2. suction tube clogged<br>3. material volume setting turn too far to the right<br>4. suction tube loose<br>5. material is too thick<br>6. inconsistent paint<br>7. container is loose | 1. clean<br>2. clean<br>3. turn to the left<br>4. insert<br>5. check viscosity<br>6. strain paint<br>7. tighten the container |
| B. material leaking                   | 1. nozzle loose<br>2. nozzle worn<br>3. nozzle seal worn<br>4. material build-up on spray pattern dial and nozzle   | 1. tighten<br>2. replace<br>3. replace<br>4. clean  |
| C. atomization is too coarse          | 1. viscosity of material too high<br>2. material volume too large<br>3. nozzle clogged<br>4. too little pressure build-up in container  | 1. thin<br>2. turn to the right<br>3. clean<br>4. tighten container   |
| D. spray jet pulsates                 | 1. material in container running out.<br>2. material is too thick   | 1. refill<br>2. check viscosity   |
| E. pattern runs or sags               | 1. applying too much material   | 1. adjust material flow or increase movement of spray gun   |
| F. too much over-spray                | 1. gun too far from spray object<br>2. too much material applied  | 1. reduce distance<br>2. turn material volume setting to right  |
| G. pattern is very light and splotchy | 1. moving the spray gun too fast  | 1. adjust material flow or decrease movement of spray gun   |
| H. large cloud of paint               | 1. gun too close to surface   | 1. move gun away from surface and reduce paint flow   |

VIII Warning!

1. Keep your workplace clean and tidy, never use the tool in hazardous areas that contain flammable liquids, gases or dusts.
2. Only use paints, solvents or other materials with a flash point of 73 °F(22C) or higher.
3. Never point the spray gun at other person or animal. In the event of an injury, seek immediate medical attention.
4. Always read the paint manufacturer's thinning instructions before use.
5. You must clean the spray gun thoroughly after each use.
6. Do not pull the power cord to move this tool.

## INSTRUCTIONS POUR PISTOLET DE PULVÉRISATION ÉLECTRIQUE HVLP (TS-SG3)

Avant d'utiliser le pistolet, lisez attentivement ce manuel.

Toute utilisation inappropriée peut causer des dommages ou des blessures graves, voire entraîner la mort.

### II Paramètres Techniques:

|  |  |
|--|--|
| Model: TS-SG3                              |  |
| Tension: 18V                               |  |
| Batterie: 2000mAh                          | Volume Du Conteneur: 1200 mL             |
| Chargeur: 21.5V 1.5A                       | Viscosité Maximale: 60 DIN-Secs          |
| Taille De La Buse: 1,0 mm\1,8 mm\2,5 mm    | Vitesse Nominale: 32000 tr/min           |
| <b>Paramètre De Produit LED</b>            |  |
| Courant électrique LED: 200 mA             |  |
| D'énergie LED: 4W                          | Lumière LED: 180-220LM                   |
| Température De Couleur Des LED: 7000-7500K | Indice De Rendu Des Couleurs Ra: 70-75Ra |

### III Fonction:

Convient pour peindre des meubles, des clôtures, des portes, des fenêtres, des murs, des plafonds et pour la réparation de voitures, les opérations à haute altitude, etc.

### IV Mode d'emploi:

Avant d'utiliser le pistolet de pulvérisation électrique, la préparation du matériau est la première étape.

Reportez-vous au tableau d'amincissement et à l'image.



| Material                  | Run out Time (Sec)   |
|---------------------------|----------------------|
| 1) Oil enamel             | 25-60                |
| 2) Oil based primer       | 30-60                |
| 3) Oil stain              | No thinning required |
| 4) Clear sealer           | No thinning required |
| 5) Polyurethane           | No thinning required |
| 6) Vamish                 | 20-60                |
| 7) Lacquer sanding sealer | 25-35                |
| 8) Lacquer                | 25-35                |
| 9) Automotive finishes    | 20-40                |
| 10) Latex                 | 45-90                |

11) Regolazione della lunghezza del getto: ruotare questa manopola per regolare la forma rotonda da verticale a orizzontale.

Regolare la lunghezza richiesta in base all'ambiente di spruzzatura, ridurre gli sprechi e risparmiare materiale.

a) La rotazione in senso antiorario accorcia la lunghezza e quando ruota fino alla posizione di arresto, viene spruzzato con il cerchio più grande.

b) Regolare la vite verso destra per aumentare il volume e lo spessore della vernice.

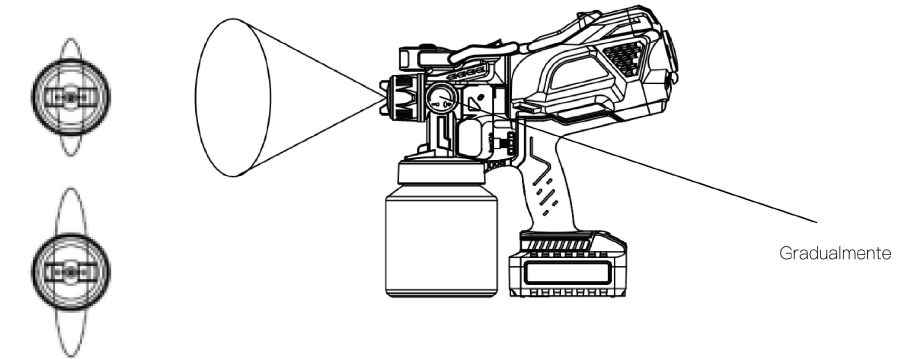
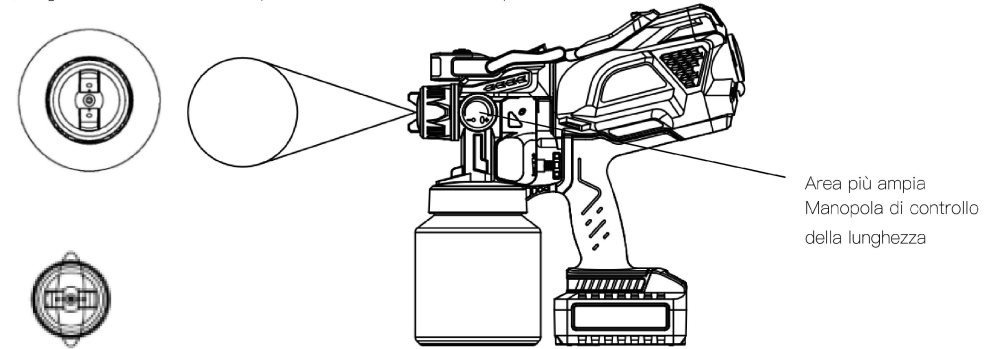

11) Regolazione dei modelli di spruzzo

a) I modelli di spruzzo della pistola possono essere modificati da uno schema a ventaglio ovale orizzontale a uno rotondo

b) Motivo dettagliato su un motivo a ventaglio verticale regolando l'ugello.

### VERTICALE

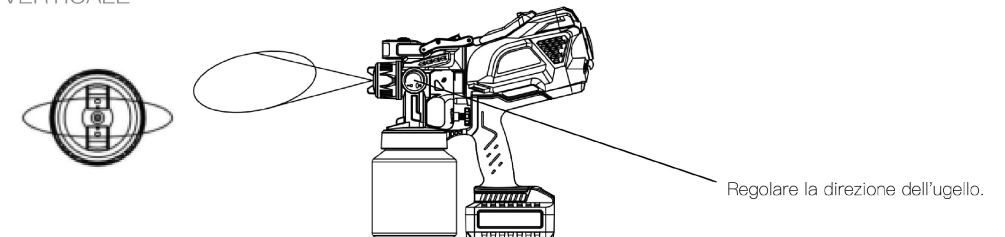

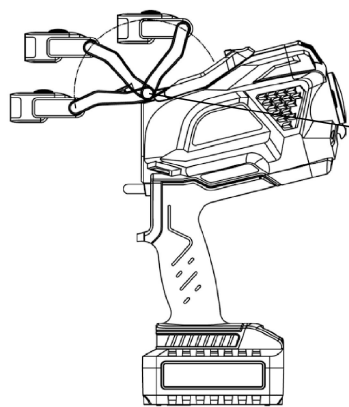

Utilizzarla come luce di lavoro

9) Gancio e luogo di trasporto

- a) Una tracolla può essere appesa al gancio e utilizzata sulla spalla
- b) Il posto manuale viene utilizzato per un accesso più comodo alla pistola a spruzzo

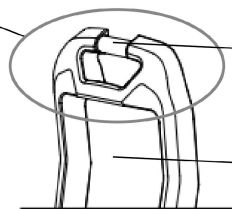
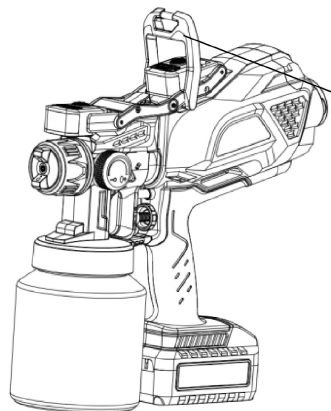

Posto del gancio

Posto portatile

10) Scatola degli accessori

- a) prima mettere l'ago nel foro centrale e fissarlo
- b) Mettere l'ugello al centro esterno
- c) Mettere la chiave nella fessura nel mezzo

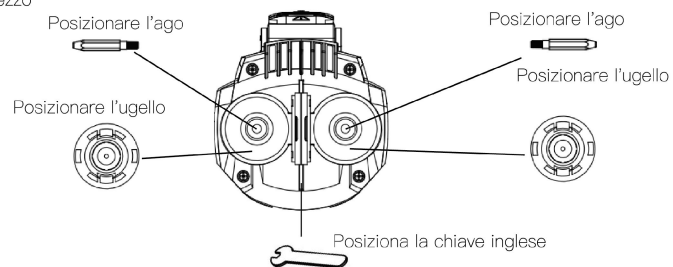

1) Dévissez le récipient de peinture du pistolet de pulvérisation.

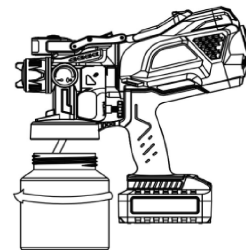

2) Ajustez le tube d'aspiration.

Tube d'aspiration

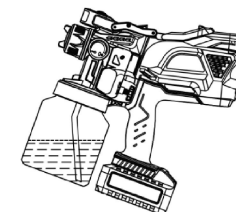
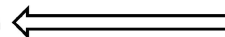

- a) En cas de pulvérisation vers le haut, l'extrémité coudée du tube d'aspiration doit être dirigée vers l'arrière du pistolet.

Tube d'aspiration

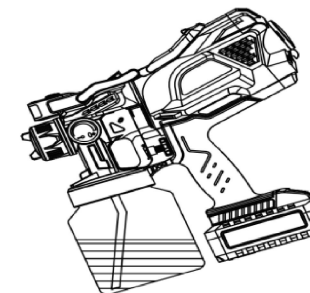
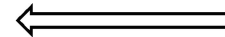

- b) En cas de pulvérisation vers le bas, l'extrémité coudée du tube d'aspiration doit être dirigée vers l'avant du pistolet.

3) Versez le matériau dans le récipient, assurez-vous de ne pas dépasser 1200 ml.

4) Démontage du moteur

- a) Tenez le pistolet avec votre main et appuyez sur le loquet dans le sens de la flèche.
- b) Tenez simultanément la poignée du moteur avec la main et tournez-la de 90° dans le sens inverse des aiguilles d'une montre.
- c) Tirez pour retirer le moteur du pistolet pulvérisateur.



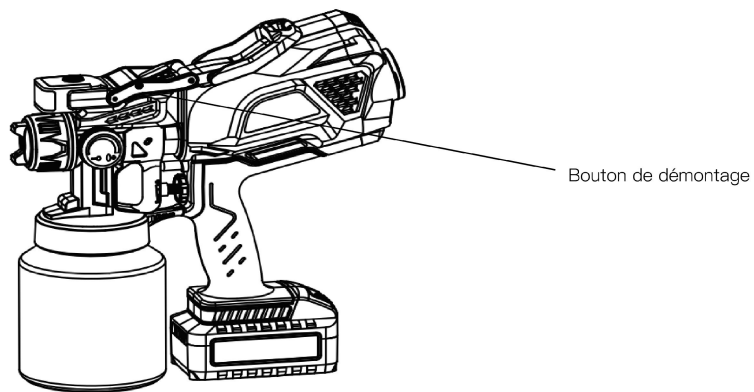

- 5) Connectez le corps du pistolet avec le moteur
- Tenez le pistolet avec votre main pour aligner la fente sur le pistolet avec la fente sur le moteur et insérez-le (comme indiqué sur la figure).
  - Tenez la poignée du moteur avec votre main, tournez la main droite de 90° dans le sens des aiguilles d'une montre.
  - Lorsque le pistolet et le bloc principal sont parallèles, il est verrouillé.

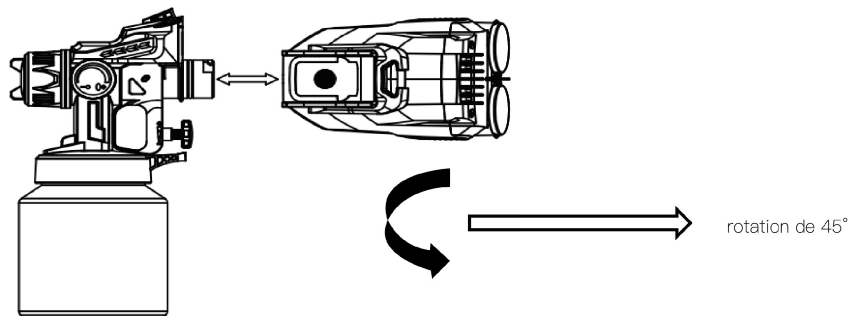

- 6) Ajustez la vis de réglage de l'aiguille pour répondre à vos besoins.
- Ajustez la vis vers la gauche pour diminuer le volume de peinture, réduire l'épaisseur de la peinture
  - Ajustez la vis vers la droite pour augmenter le volume de peinture, augmenter l'épaisseur de la peinture

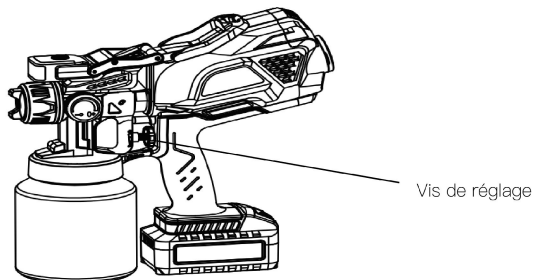

7) Rimuovere il pacco batteria

- Tenere la pistola a spruzzo con la mano e premere e tenere premuto il pulsante sulla batteria (come mostrato in figura).
- Estrarre la batteria

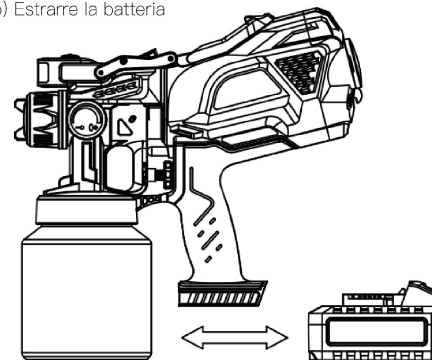

- 8) Regolazione della lunghezza di spruzzatura: ruotare questa manopola per regolare il cerchio da verticale a orizzontale. Regolare la lunghezza richiesta in base all'ambiente di spruzzatura per ridurre gli sprechi e risparmiare materiali.
- Ruotare in senso antiorario per accorciare la lunghezza. Quando la rotazione raggiunge la posizione di arresto, il cerchio più grande verrà espulso.

9) Come utilizzare le luci a LED

- Regolare la posizione della luce LED (come mostrato in figura).
- Dopo lo smontaggio, può essere utilizzato come luce di lavoro

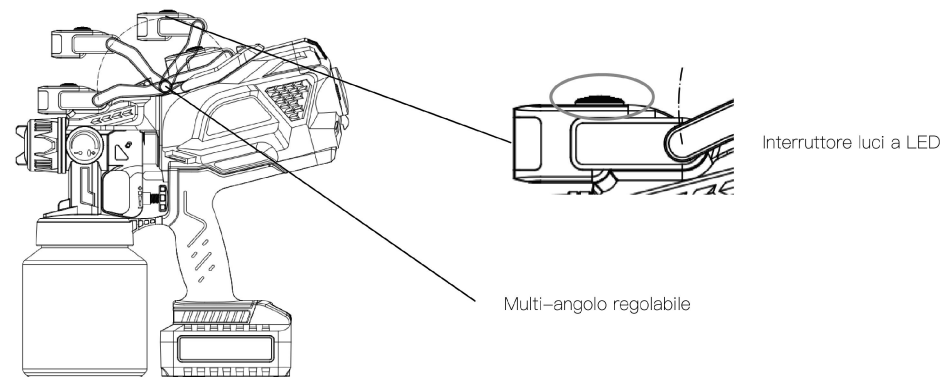

- Quando non è in uso, può essere staccato e utilizzato come luce da lavoro

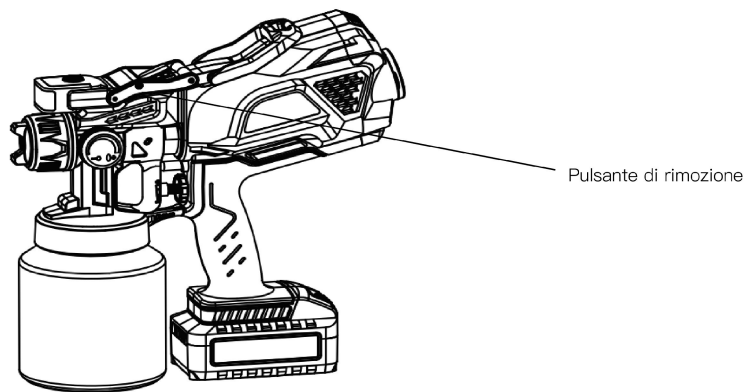

5) Collegare il corpo della pistola al motore

- a) Tenere la pistola con la mano per allineare la fessura sulla pistola con la fessura sul motore e inserirla (come mostrato in figura).
- b) Tenere la maniglia del motore con la mano, ruotare la mano destra in senso orario di 90°.
- c) Quando la pistola e l'unità principale sono parallele, è bloccata.

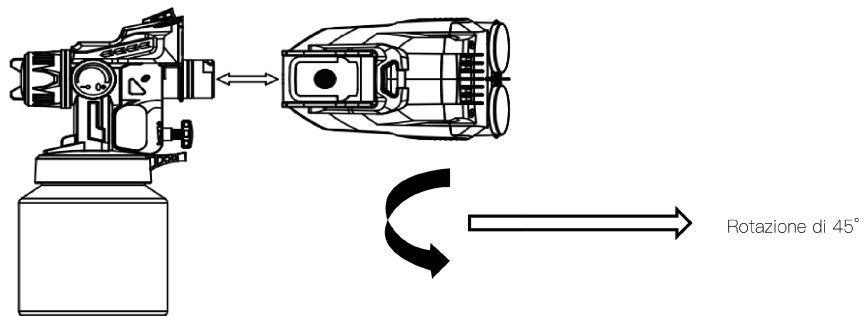

6) Regolare la vite di regolazione dell'ago per soddisfare le proprie esigenze.

- a) Regolare la vite a sinistra per diminuire il volume della vernice, ridurre lo spessore della vernice
- b) Regolare la vite a destra per aumentare il volume della vernice, aumentare lo spessore della vernice

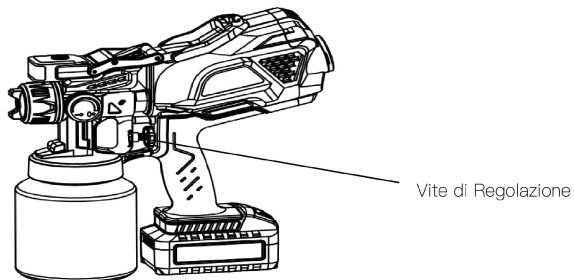

7) Retirez la batterie

- a) Tenez le pistolet de pulvérisation avec votre main et maintenez enfoncé le bouton de la batterie (comme indiqué sur la figure).
- b) Retirez la batterie

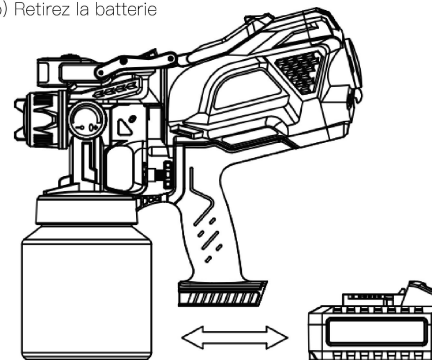

8) Réglage de la longueur de pulvérisation : Tournez ce bouton pour régler le cercle de la verticale à l'horizontale.

Ajustez la longueur requise en fonction de l'environnement de pulvérisation pour réduire les déchets et économiser les matériaux.

- a) Tournez dans le sens antihoraire pour raccourcir la longueur. Lorsque la rotation atteint la position d'arrêt, le plus grand cercle sera éjecté.

9) Comment utiliser les lumières LED

- a) Ajustez la position de la lumière LED (comme indiqué sur la figure).
- b) Après démontage, il peut être utilisé comme lampe de travail

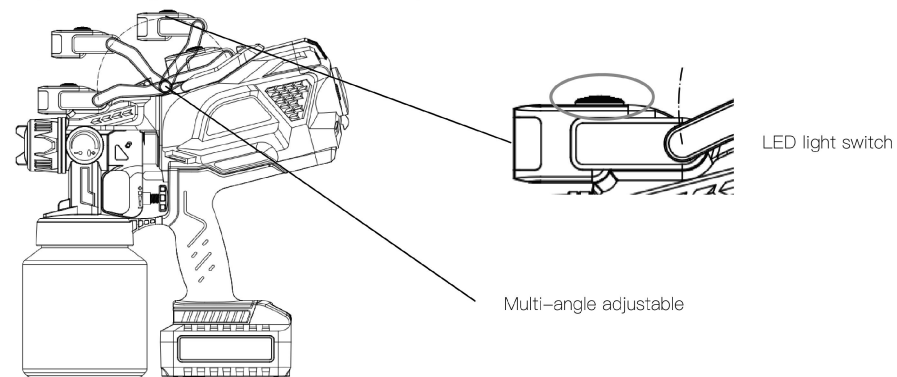

- b) Lorsqu'il n'est pas utilisé, il peut être détaché et utilisé comme lampe de travail

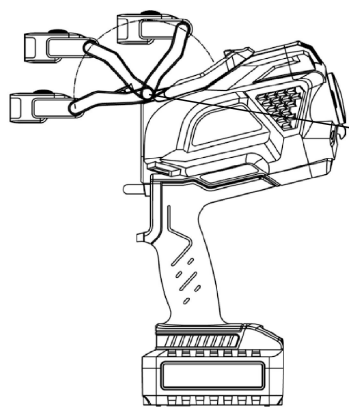

Utilisez-le comme  
lampe de travail

9) Crochet et lieu de transport

- a) Une bandoulière peut être accrochée au crochet et utilisée sur l'épaule
- b) L'emplacement à main est utilisé pour un accès plus pratique au pistolet de pulvérisation

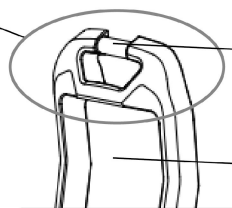
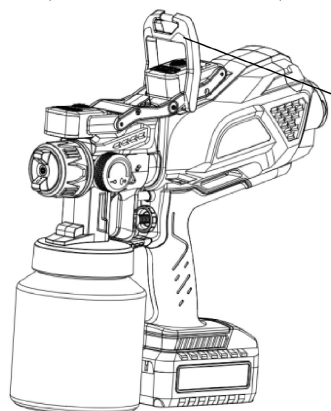

Lieu de crochet

Lieu portatif

10) Boîte à accessoires

- a) Mettez d'abord l'aiguille dans le trou du milieu et fixez-la
- b) Mettez la buse au centre extérieur
- c) Mettez la clé dans l'espace au milieu

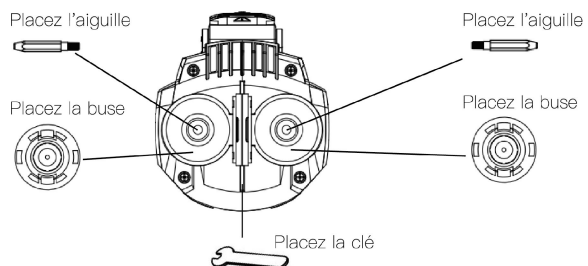

1) Svitare il contenitore della vernice dalla pistola a spruzzo.

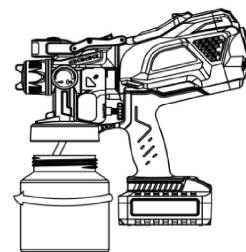

2) Regolare il tubo di aspirazione.

Tubo di aspirazione

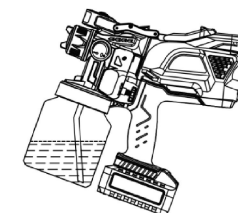

- a) In caso di spruzzo verso l'alto, l'estremità angolata del tubo di aspirazione deve essere rivolta verso la parte posteriore della pistola.

Tubo di aspirazione

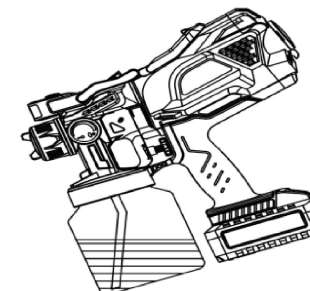

- b) In caso di spruzzo verso il basso, l'estremità angolata del tubo di aspirazione deve essere rivolta verso la parte anteriore della pistola.

3) Versare il materiale nel contenitore, assicurarsi di non superare i 1200 ml.

4) Rimozione del motore

- a) Tenere la pistola con la mano e premere il fermo nella direzione della freccia.
- b) Contemporaneamente tenere la maniglia del motore con la mano e ruotarla di 90° in senso antiorario.
- c) Estrarre per rimuovere il motore dalla pistola a spruzzo.





## ISTRUZIONI PER PISTOLA A SPRUZZO ELETTRICA HVLP (TS-SG3)

Prima di utilizzare la pistola, leggere attentamente questo manuale.

Qualsiasi uso improprio può causare danni o lesioni gravi, anche mortali.

### II Parametri Tecnici:

|   |                                       |
|---|---------------------------------------|
| Model: TS-SG3                               |                                       |
| Tensione: 18V                               |                                       |
| Batteria: 2000mAh                           | Volume Del Contenitore: 1200 ml       |
| Caricabatterie: 21,5 V 1,5 A                | Viscosità Massima: 60 DIN-Sec         |
| Dimensioni Ugello: 1,0 mm \ 1,8 mm \ 2,5 mm | Velocità Nominale: 32000 giri/min     |
| <b>Parametro Del Prodotto LED</b>           |                                       |
| Corrente Elettrica LED: 200 mA              |                                       |
| Potenza LED: 4W                             | Lumen LED: 180-220LM                  |
| Temperatura Di Colore Del LED: 7000-7500K   | Indice Di Resa Cromatica Ra: 70-75 Ra |

### III Funzione:

Adatto per la verniciatura di mobili, recinzioni, porte, finestre, pareti, soffitto e per la riparazione di auto, operazioni ad alta quota e così via.

### IV Modalità d'uso:

Prima di utilizzare la pistola a spruzzo elettrica, la preparazione del materiale è la prima fase.

Fare riferimento alla tabella di diradamento e all'immagine.



| Material                  | Run out Time (Sec)   |
|---------------------------|----------------------|
| 1) Oil enamel             | 25-60                |
| 2) Oil based primer       | 30-60                |
| 3) Oil stain              | No thinning required |
| 4) Clear sealer           | No thinning required |
| 5) Polyurethane           | No thinning required |
| 6) Vamish                 | 20-60                |
| 7) Lacquer sanding sealer | 25-35                |
| 8) Lacquer                | 25-35                |
| 9) Automotive finishes    | 20-40                |
| 10) Latex                 | 45-90                |

11) Réglage de la longueur de pulvérisation : Tournez ce bouton pour régler la forme ronde de la verticale à l'horizontale. Ajustez la longueur requise en fonction de l'environnement de pulvérisation, réduisez les déchets et économisez du matériel.

a) La rotation dans le sens inverse des aiguilles d'une montre raccourcit la longueur et lorsqu'elle tourne jusqu'à la position d'arrêt, elle est pulvérisée avec le plus grand cercle.

b) Ajustez la vis vers la droite pour augmenter le volume et l'épaisseur de la peinture.

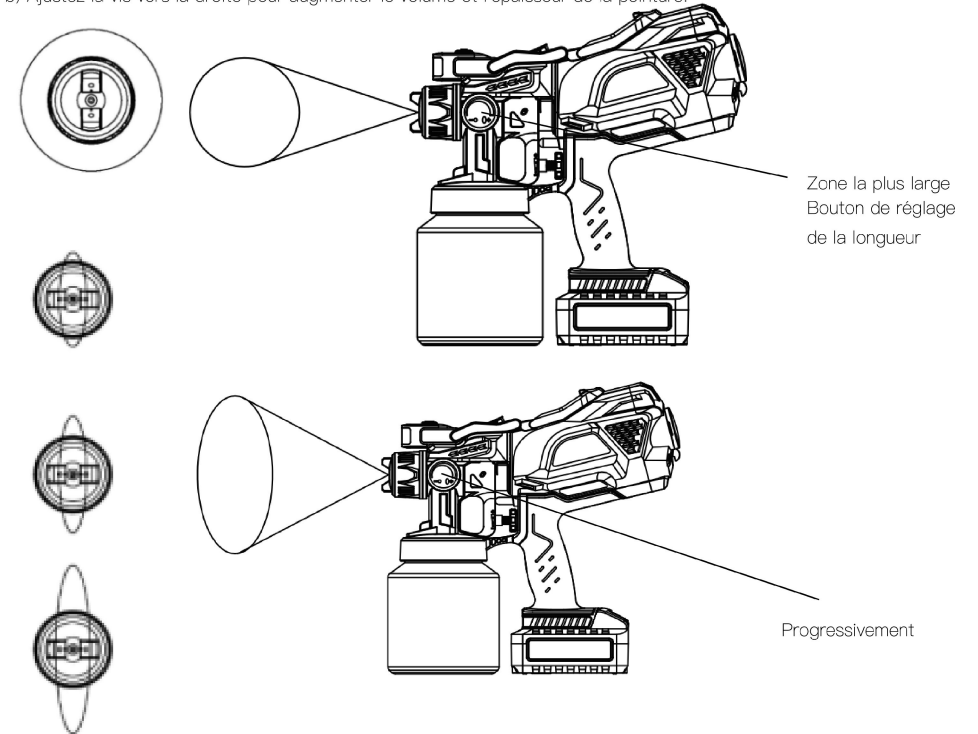

11) Réglage des modèles de pulvérisation

a) Les modèles de pulvérisation du pistolet peuvent être modifiés d'un modèle en éventail ovale horizontal à un modèle rond

b) Modèle détaillé à un modèle de ventilateur vertical en ajustant la buse.

### VERTICAL

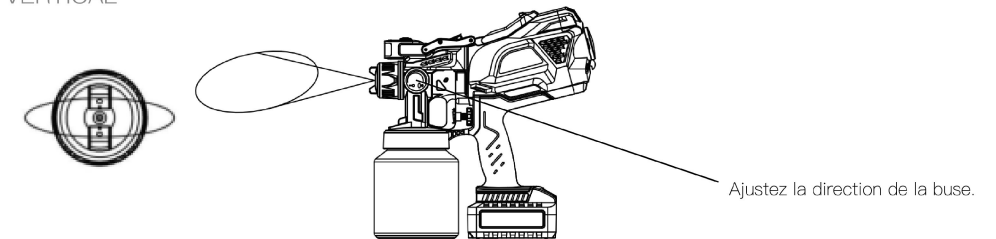

## HORIZONTAL

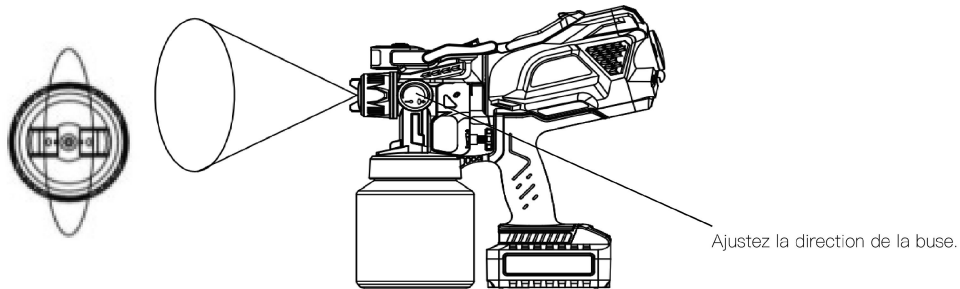

12) Appuyez sur la gâchette, la peinture sera pulvérisée par la buse.

### V Comment bien pulvériser:

MÊME COUCHE TOUT AU LONG

Correct:

Gardez le coup lisse et à une vitesse uniforme.

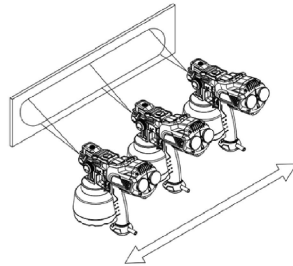

Incorrect:

Ne pliez pas le poignet pendant la pulvérisation.

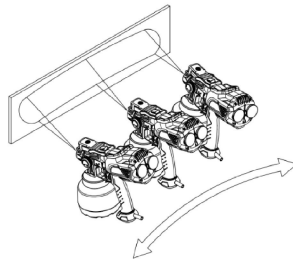

### VI Remplacement de la buse et de l'aiguille:

En cas de démontage de la buse, veuillez d'abord appuyer sur la gâchette, puis appuyer et retirer la buse.

a) Comme indiqué sur la figure, tournez pour retirer l'aiguille

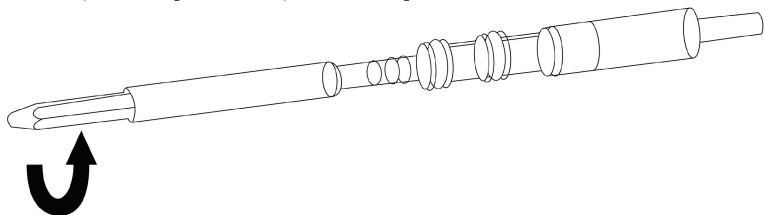

b) Drehen Sie, wie in der Abbildung gezeigt, um die Nadel einzustellen

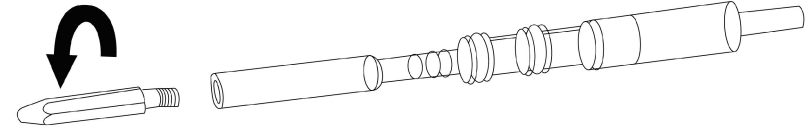

### VII Fehlersuche:

Problem Ursache Lösung

| Probleme                            | Ursache   | Lösung   |
|-------------------------------------|---|--|
| A. wenig oder kein Materialfluss    | <ol style="list-style-type: none"> <li>1. Düse verstopft</li> <li>2. Saugrohr verstopft</li> <li>3. Materialmengeneinstellung zu weit nach rechts gedreht</li> <li>4. Saugrohr locker</li> <li>5. Material ist zu dick</li> <li>6. inkonsistente Farbe</li> <li>7. Behälter ist lose</li> </ol> | <ol style="list-style-type: none"> <li>1. reinigen</li> <li>2. reinigen</li> <li>3. nach links drehen</li> <li>4. einsetzen</li> <li>5. Viskosität prüfen</li> <li>6. Farbe abseihen</li> <li>7. Behälter festschrauben</li> </ol> |
| B. Material undicht                 | <ol style="list-style-type: none"> <li>1. Düse lose</li> <li>2. Düse verschlissen</li> <li>3. Düsendichtung verschlissen</li> <li>4. Materialablagerungen am Sprühkopf Spritzbild-Einstellrad und Düse</li> </ol>   | <ol style="list-style-type: none"> <li>1. anziehen</li> <li>2. ersetzen</li> <li>3. austauschen</li> <li>4. reinigen</li> </ol>  |
| C. Zerstäubung ist zu grob          | <ol style="list-style-type: none"> <li>1. Viskosität des Materials zu hoch</li> <li>2. Materialvolumen zu groß</li> <li>3. Düse verstopft</li> <li>4. zu geringer Druckaufbau im Behälter</li> </ol>  | <ol style="list-style-type: none"> <li>1. dünn</li> <li>2. nach rechts drehen</li> <li>3. reinigen</li> <li>4. Behälter festziehen</li> </ol>  |
| D. Sprühstrahl pulsiert             | <ol style="list-style-type: none"> <li>1. Material im Behälter läuft aus.</li> <li>2. Material ist zu dick</li> </ol>   | <ol style="list-style-type: none"> <li>1. nachfüllen</li> <li>2. Viskosität prüfen</li> </ol>  |
| E. Muster läuft oder hängt durch    | <ol style="list-style-type: none"> <li>1. zu viel Material aufgetragen</li> </ol>   | <ol style="list-style-type: none"> <li>1. Materialfluss einstellen oder Bewegung der Spritzpistole erhöhen</li> </ol>  |
| F. zu viel Over-Spray               | <ol style="list-style-type: none"> <li>1. Pistole zu weit vom Spritzobjekt entfernt</li> <li>2. zu viel Material aufgetragen</li> </ol>   | <ol style="list-style-type: none"> <li>1. Abstand verringern</li> <li>2. Materialmengeneinstellung nach rechts drehen</li> </ol>   |
| G. Muster ist sehr hell und fleckig | <ol style="list-style-type: none"> <li>1. die Spritzpistole zu schnell bewegt</li> </ol>  | <ol style="list-style-type: none"> <li>1. Materialfluss einstellen oder Bewegung der Spritzpistole verringern</li> </ol>   |
| H. große Farbwolke                  | <ol style="list-style-type: none"> <li>1. Pistole zu nah an der Oberfläche</li> </ol>   | <ol style="list-style-type: none"> <li>1. Pistole von der Oberfläche wegbewegen und Materialfluss verringern</li> </ol>  |

### VIII Warnung!

1. Halten Sie Ihren Arbeitsplatz sauber und aufgeräumt, verwenden Sie das Gerät niemals in Gefahrenbereichen, die brennbare Flüssigkeiten, Gase oder Stäube enthalten.
2. Verwenden Sie nur Farben, Lösungsmittel oder andere Materialien mit einem Flammpunkt von 22°C oder höher.
3. Richten Sie die Spritzpistole niemals auf andere Personen oder Tiere, und suchen Sie im Falle einer Verletzung sofort einen Arzt auf.
4. Lesen Sie vor der Verwendung immer die Verdünnungsanweisungen des Farbherstellers.
5. Reinigen Sie die Spritzpistole nach jedem Gebrauch gründlich.
6. Ziehen Sie nicht am Netzkabel, um dieses Werkzeug zu bewegen.

## HORIZONTAL

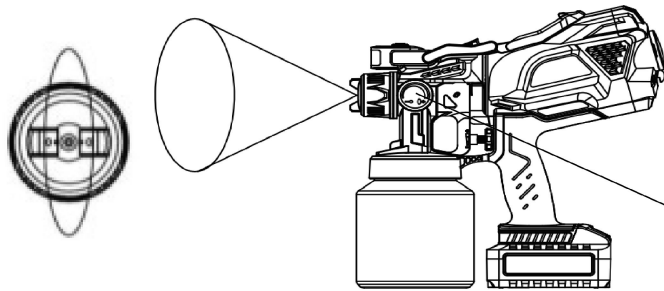

Stellen Sie die Düsenrichtung ein.

12) Ziehen Sie den Abzug, die Farbe wird aus der Düse gesprüht.

### V Wie man richtig sprüht:

#### GLEICHMÄSSIGER AUFTRAG IM GESAMTEN BEREICH

Richtig:

Halten Sie den Hub ruhig und mit gleichmäßiger Geschwindigkeit.

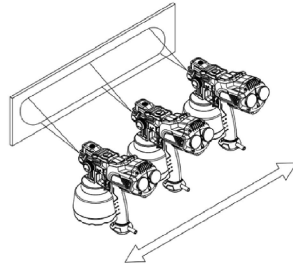

Falsch:

Beugen Sie beim Spritzen nicht das Handgelenk.

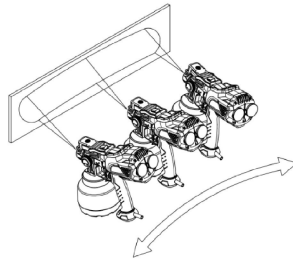

### VI. Düse und Nadel auswechseln:

Wenn Sie die Düse demontieren, ziehen Sie bitte zuerst den Abzug, drücken Sie dann und entfernen Sie die Düse.

a) Wie in der Abbildung gezeigt, drehen Sie, um die Nadel zu entfernen

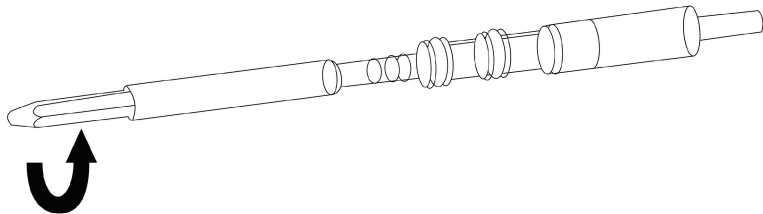

b) Comme indiqué sur la figure, tournez pour mettre en place l'aiguille

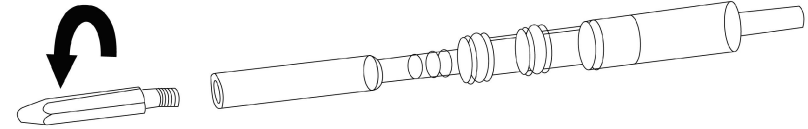

### VII Dépannage:

| Problème                              | Cause   | Solution  |
|---------------------------------------|---|---|
| A. peu ou pas de flux de matières     | <ol style="list-style-type: none"> <li>1. buse bouchée</li> <li>2. tube d'aspiration bouché</li> <li>3. réglage du volume du matériau tourner trop loin vers la droite</li> <li>4. tube d'aspiration desserré</li> <li>5. le matériau est trop épais</li> <li>6. peinture incohérente</li> <li>7. le conteneur est lâche</li> </ol> | <ol style="list-style-type: none"> <li>1. nettoyez</li> <li>2. nettoyez</li> <li>3. tournez à gauche</li> <li>4. insérez</li> <li>5. vérifiez la viscosité</li> <li>6. filtrez la peinture</li> <li>7. serrez le récipient</li> </ol> |
| B. fuite de matériel                  | <ol style="list-style-type: none"> <li>1. buse desserrée</li> <li>2. buse usée</li> <li>3. joint de buse usé</li> <li>4. accumulation de matériau sur le cadran de pulvérisation et la buse</li> </ol>  | <ol style="list-style-type: none"> <li>1. serrez</li> <li>2. remplacez</li> <li>3. remplacez</li> <li>4. nettoyez</li> </ol>  |
| C. l'atomisation est trop grossière   | <ol style="list-style-type: none"> <li>1. viscosité du matériau trop élevée</li> <li>2. volume de matière trop grand</li> <li>3. buse bouchée</li> <li>4. trop peu d'accumulation de pression dans le conteneur</li> </ol>  | <ol style="list-style-type: none"> <li>1. éclaircissez</li> <li>2. tournez à droite</li> <li>3. nettoyez</li> <li>4. serrez le récipient</li> </ol>   |
| D. le jet de pulvérisation pulse      | <ol style="list-style-type: none"> <li>1. le matériel dans le conteneur s'épaissit.</li> <li>2. le matériau est trop épais</li> </ol>   | <ol style="list-style-type: none"> <li>1. remplissez</li> <li>2. vérifiez la viscosité</li> </ol>   |
| E. le motif coule ou s'affaisse       | <ol style="list-style-type: none"> <li>1. application de trop de matière</li> </ol>   | <ol style="list-style-type: none"> <li>1. ajustez le débit de matériau ou augmentez le mouvement du pistolet de pulvérisation</li> </ol>  |
| F. trop de pulvérisation              | <ol style="list-style-type: none"> <li>1. pistolet trop loin de l'objet pulvérisé</li> <li>2. trop de matière appliquée</li> </ol>  | <ol style="list-style-type: none"> <li>1. réduisez la distance</li> <li>2. tournez le réglage du volume du matériau vers la droite</li> </ol>   |
| G. le motif est très léger et tacheté | <ol style="list-style-type: none"> <li>1. moving the spray gun too fast</li> </ol>  | <ol style="list-style-type: none"> <li>1. adjust material flow or decrease movement of spray gun</li> </ol>   |
| H. gros nuage de peinture             | <ol style="list-style-type: none"> <li>1. pistolet trop près de la surface</li> </ol>   | <ol style="list-style-type: none"> <li>1. éloignez le pistolet de la surface et réduire le débit de peinture</li> </ol>   |

### VIII Attention!

1. Gardez le lieu de travail propre et rangé, n'utilisez jamais l'outil dans des zones dangereuses contenant des liquides, des gaz ou des poussières inflammables.
2. Utilisez uniquement des peintures, des solvants ou d'autres matériaux avec un point d'éclair de 73 °F (22C) ou plus.
3. Ne dirigez jamais le pistolet pulvérisateur vers une autre personne ou un animal. En cas de blessure, consultez immédiatement un médecin.
4. Lisez toujours les instructions de dilution du fabricant de peinture avant utilisation.
5. Vous devez nettoyer soigneusement le pistolet après chaque utilisation.
6. Ne tirez pas sur le cordon d'alimentation pour déplacer cet outil.

## ANWEISUNGEN FÜR DIE ELEKTRISCHE SPRITZPISTOLE HVLP (TS-SG3)

Bevor Sie die Pistole benutzen, lesen Sie diese Anleitung sorgfältig durch.

Jede unsachgemäße Verwendung kann zu Schäden oder schweren Verletzungen bis hin zum Tod führen.

### II Technische Parameter:

|                                 |                                   |
|---------------------------------|-----------------------------------|
| Model: TS-SG3                   |                                   |
| Spannung: 18V                   |                                   |
| Batterie: 2000mAh               | Behältervolumen: 1200mL           |
| Ladegerät: 21,5V 1,5A           | Max. Viskosität: 60 DIN-Sekunden  |
| Düse Größe: 1.0mm\1.8mm\2.5mm   | Nenn Drehzahl: 3200RPM            |
| <b>LED Produktparameter</b>     |                                   |
| LED-Stromstärke: 200mA          |                                   |
| LED-Leistung: 4W                | LED-Lumen: 180-220LM              |
| LED-Farbttemperatur: 7000-7500K | Ra-Farb wiedergabe-Index: 70-75Ra |

### III Funktion:

Geeignet für die Malerei Möbel, Zäune, Türen, Fenster, Wände, Decke, und für Autoreparaturen, Betrieb in großer Höhe und so weiter.

### IV Wie zu verwenden:

Bevor Sie die elektrische Spritzpistole verwenden, ist die Materialvorbereitung der erste Schritt.

Bitte beachten Sie die Verdünnungstabelle und das Bild.



| Material                  | Run out Time (Sec)   |
|---------------------------|----------------------|
| 1) Oil enamel             | 25-60                |
| 2) Oil based primer       | 30-60                |
| 3) Oil stain              | No thinning required |
| 4) Clear sealer           | No thinning required |
| 5) Polyurethane           | No thinning required |
| 6) Vamish                 | 20-60                |
| 7) Lacquer sanding sealer | 25-35                |
| 8) Lacquer                | 25-35                |
| 9) Automotive finishes    | 20-40                |
| 10) Latex                 | 45-90                |

11) Strahl-Längeneinstellung: Drehen Sie diesen Knopf, um die runde Form von vertikal bis horizontal einzustellen. Stellen Sie die erforderliche Länge entsprechend der Spritzumgebung ein, reduzieren Sie den Abfall und sparen Sie Material.

a) Durch Drehen gegen den Uhrzeigersinn wird die Länge verkürzt, und wenn er bis zum Anschlag gedreht wird, wird mit dem größten Kreis gesprüht.

b) Verstellen Sie die Schraube nach rechts, um das Farbvolumen und die Farbdicke zu erhöhen.

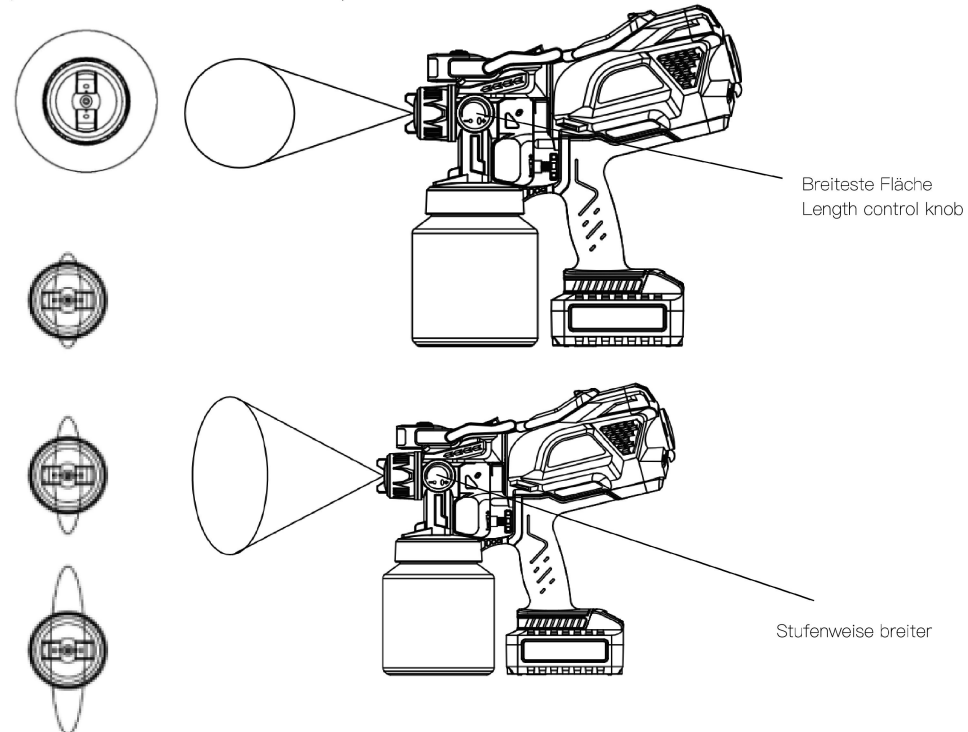

11) Einstellen der Sprühmuster

a) Die Spritzmuster der Pistole können von einem horizontalen ovalen Fächermuster zu einem runden

b) Detailliertes Muster zu einem vertikalen Fächermuster durch Verstellen der Düse.

### VERTICAL

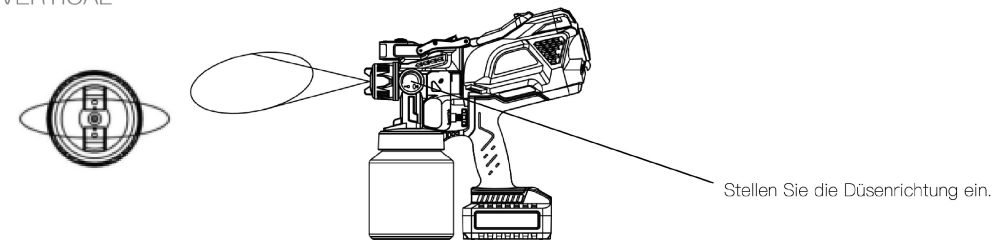

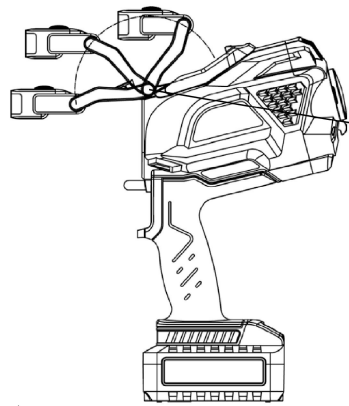

Einsatz als Arbeitsleuchte

9) Haken und Trageplatz

- a) Ein Schultergurt kann am Haken aufgehängt und an der Schulter verwendet werden.
- b) Der Handhalteplatz wird für einen bequemeren Zugang zur Spritzpistole verwendet

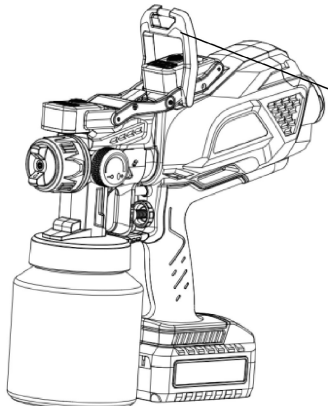

Haken setzen

Tragbarer Platz

10) Zubehörbox

- a) Erst die Nadel in das mittlere Loch stecken und fixieren
- b) Setzen Sie die Düse in die äußere Mitte
- c) Setzen Sie den Schraubenschlüssel in die Lücke in der Mitte

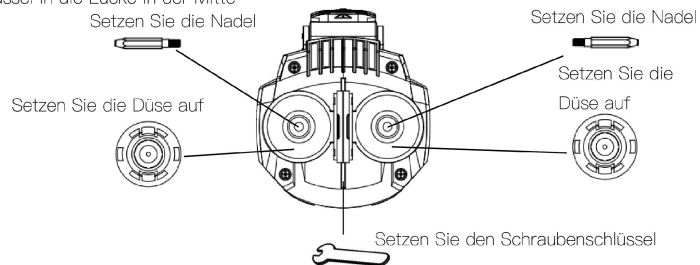

1) Schrauben Sie den Farbbehälter von der Spritzpistole ab.

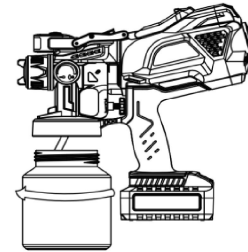

2) Stellen Sie das Saugrohr ein.

Saugrohr

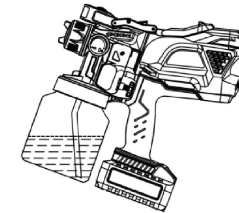
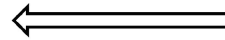

- a) Beim Spritzen in Aufwärtsrichtung sollte das abgewinkelte Ende des Saugrohrs zur Rückseite der Pistole zeigen.

Saugrohr

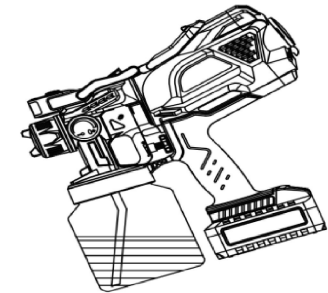
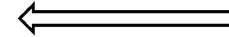

- b) Wenn nach unten gespritzt wird, sollte das abgewinkelte Ende des Saugrohrs zur Vorderseite der Pistole zeigen.
- 3) Material in den Behälter gießen, darauf achten, dass 1200ml nicht überschritten werden.

4) Entfernen Sie den Motor

- a) Halten Sie die Pistole mit der Hand und drücken Sie die Verriegelung in Pfeilrichtung.
- b) Halten Sie gleichzeitig den Motorgriff mit der Hand und drehen Sie ihn um 90° gegen den Uhrzeigersinn.
- c) Ziehen Sie heraus, um den Motor aus der Pistole zu entfernen.



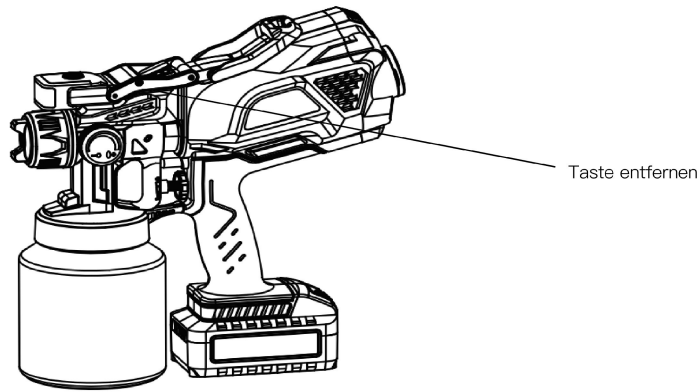

5) Pistolenkörper mit Motor verbinden

- a) Halten Sie die Pistole mit der Hand, um den Schlitz an der Pistole mit dem Schlitz am Motor auszurichten und setzen Sie ihn ein (wie in der Abbildung gezeigt).
- b) Halten Sie den Motorgriff mit der Hand fest, drehen Sie die rechte Hand um 90° im Uhrzeigersinn.
- c) Wenn die Pistole und der Host parallel sind, ist sie verriegelt.

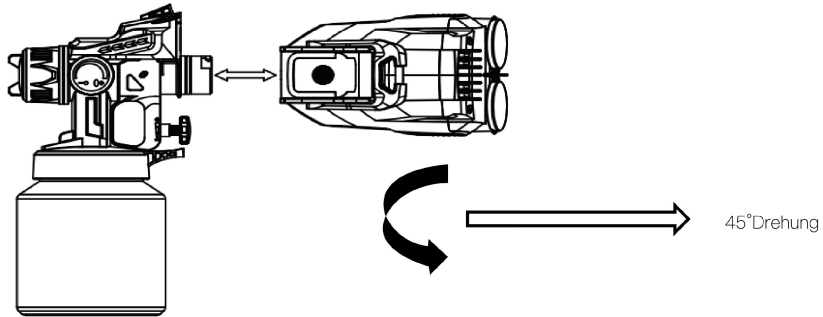

6) Stellen Sie die Nadleinstellschraube entsprechend Ihren Anforderungen ein.

- a) Verstellen Sie die Schraube nach links, um das Farbvolumen zu verringern und die Farbdicke zu reduzieren.
- b) Verstellen Sie die Schraube nach rechts, um die Farbmenge zu erhöhen und die Farbdicke zu erhöhen.

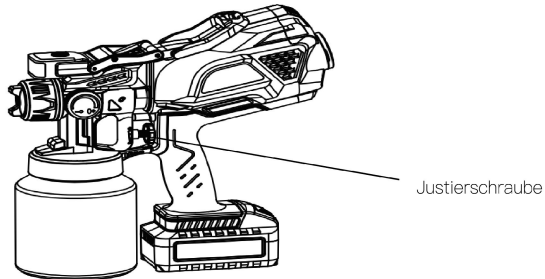

7) Ausbauen des Akkus

- a) Halten Sie die Spritzpistole mit der Hand und drücken und halten Sie den Knopf am Akku (wie in der Abbildung gezeigt).
- b) Ziehen Sie den Akku heraus.

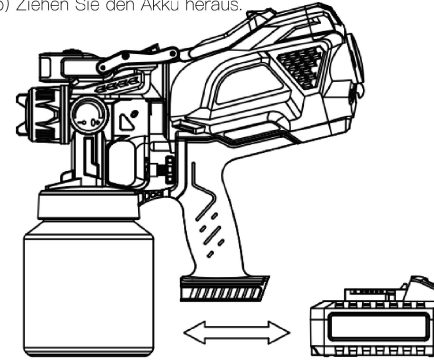

8) Einstellung der Sprühdänge: Drehen Sie diesen Knopf, um den Kreis von vertikal auf horizontal einzustellen.

Stellen Sie die erforderliche Länge entsprechend der Sprühumgebung ein, um Abfall zu reduzieren und Material zu sparen.

- a) Drehen Sie gegen den Uhrzeigersinn, um die Länge zu verkürzen. Wenn die Drehung die Anschlagposition erreicht, wird der größte Kreis ausgeworfen.

9) So verwenden Sie LED-Leuchten

- a) Stellen Sie die Position der LED-Leuchte ein (wie in der Abbildung gezeigt).
- b) Nach der Demontage kann es als Arbeitslicht verwendet werden.

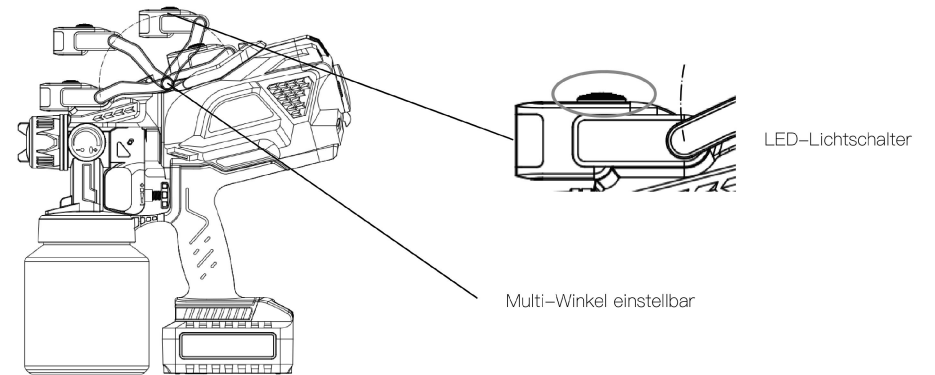

- b) Wenn sie nicht benutzt wird, kann sie abgenommen und als Arbeitsleuchte verwendet werden